

VIADRUS

VIADRUS CLAUDIE K 2 NÁVOD K OBSLUZE A INSTALACI KOTLE



1. Vyráběné varianty kotlů	3
2. Použití a přednosti kotle	3
3. Technické údaje.....	4
4. Popis kotle	4
4.1 Konstrukce kotle	4
4.2 Připojovací rozměry	7
5. Umístění a instalace	10
5.1 Předpisy a směrnice	10
5.2 Možnosti umístění	11
5.3 Dodávka a příslušenství.....	12
5.4 Montáž kotle.....	12
6. Uvedení do provozu	12
6.1 Připojení na systém	12
6.1.1 Připojení na vytápěcí systém a napouštění vody.....	12
6.1.2 Napojení plynu	13
6.1.3 Připojení na el. síť	14
6.1.4 Odvod kondenzátu	14
6.1.5 Odkouření.....	14
6.2 Spuštění kotle	15
6.3 Nastavení kotle	16
6.3.1 Nastavení K2S (ve výrobním závodě).....	16
7. Obsluha kotle uživatelem	17
7.1 Kotel VIADRUS CLAUDIUS K2 S.....	17
7.1.1 Provoz kotle – zobrazení displeje.....	17
8. Údržba	21
8.1 Kontrola zařízení.....	21
9. DŮLEŽITÁ UPOZORNĚNÍ!	22
10. Pokyny k likvidaci výrobku po jeho lhůtě životnosti.....	22
11. Záruka a odpovědnost za vady	23

Vážený zákazníku,

děkujeme Vám za zakoupení kotle VIADRUS CLAUDIUS K 2 a tím projevenou důvěru k firmě ŽDB GROUP a. s., člen KKCG Industry, závod VIADRUS

Aby jste si hned od počátku navykli na správné zacházení s Vaším novým výrobkem, přečtěte si pozorně nejdříve tento návod k jeho používání, především kapitulu č. 7 – Obsluha kotle uživatelem a kapitolu č. 9 – Důležitá upozornění. Žádáme Vás o dodržování dále uvedených informací a zejména o provádění předepsaných ročních kontrol oprávněnou odbornou firmou, čímž bude zajištěn dlouholetý bezporuchový provoz kotle k Vaší i naší spokojenosti.

1. Vyráběné varianty kotlů

V objednávce je nutno specifikovat následující:

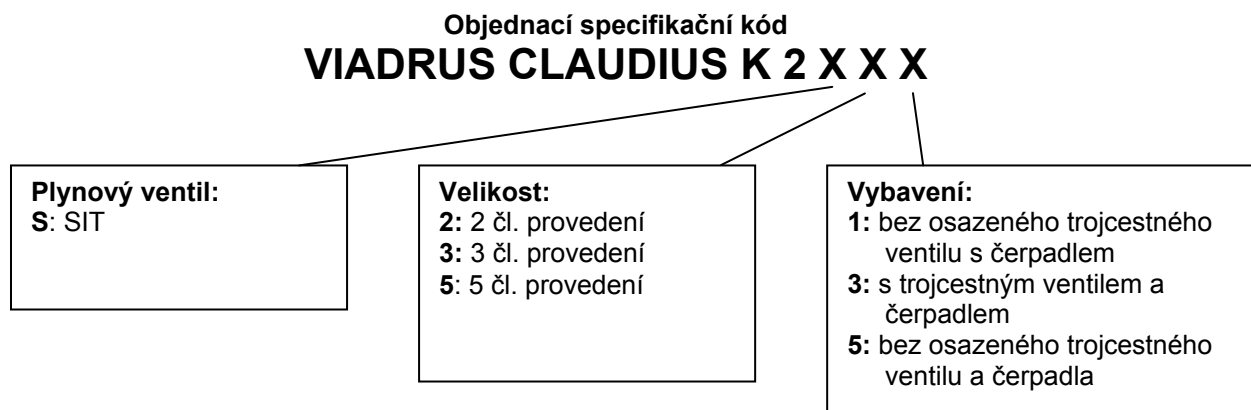

2. Použití a přednosti kotle

Kondenzační kotel VIADRUS CLAUDIUS K 2 je určen pro spalování nízkotlakého zemního plynu. Velikost kondenzačního kotle je vhodná jak pro vytápění rodinných domků, rekreačních zařízení tak i k rekonstrukci zdrojů tepla v samostatných bytových jednotkách.

Je skládán z odlítků vyrobených ze speciální slitiny hliníku. Jednotlivé články jsou spojovány pomocí silikonových kroužků a staženy kotevními šrouby. Nejvyšší pracovní přetlak kotle je 250 kPa. Těleso je odzkoušeno zkušebním přetlakem 600 kPa.

Spalovací směs je míšena v systému AGM v předem určeném poměru vzduch plyn v celém svém regulačním rozsahu pro kotel VIADRUS CLAUDIUS K2 S

Vodní objem tříčlankového kotlového tělesa je 9 l. Vodní objem 2 čl. tělesa je 7l. Vodní objem pětičlankového kotlového tělesa je 13 l.

Účinnost kotlového tělesa při teplotním spádu 50/30°C se pohybuje v rozmezí 103 – 108% a to v závislosti na požadovaném výkonu.

Přednosti kotle:

1. Nízká spotřeba plynu
2. Vysoká účinnost spalování
3. Plynulá modulace výkonu
4. Snadná obsluha a údržba
5. Kotel umožňuje napojení na zásobníkový ohřívač teplé užitkové vody a zabezpečuje její přednostní ohřev
6. Spolehlivost regulačních a zabezpečovacích prvků
7. Nízká hmotnost
8. Automatická detekce poruch
9. Ekvitermní regulace výstupní teploty s možností korekce od teploty v místnosti (CX 51)

3. Technické údaje

Tab. č. 1 Rozměry, provozní teplota a elektrické veličiny

Počet článků	[ks]	2	3	5
Druh paliva	[-]	ZP	ZP	ZP
Kategorie spotřebiče	[-]	I _{2H}	I _{2H}	I _{2H}
Provedení		B ₂₃ , B ₃₃ , B ₅₃	B ₂₃ , B ₃₃ , B ₅₃	B ₂₃ , B ₃₃ , B ₅₃
Hmotnost	[kg]	60	69	95
Objem vodního prostoru	[l]	7	9	13
Rozměry kotle – šířka (L2)	[mm]	485	485	570
– hloubka	[mm]	560	560	560
– výška	[mm]	910	910	910
Ø připojení spalovacího vzduchu	[mm]	80	80	80
Ø odvodu spalin	[mm]	80	80	100
Maximální pracovní přetlak vody	[kPa]	250	250	250
Zkušební přetlak vody	[kPa]	600	600	600
Nejvyšší provozní přetlak vody v okruhu TUV	[kPa]	600	600	600
Průtok vody v zásobníku	[l.min ⁻¹]	12	12	12
Teplota vody v zásobníku	[°C]	60	60	60
Součinitel hydraulického odporu	[-]	5	5	5
Nejvyšší dovolená pracovní teplota	[°C]	80	80	80
Nejvyšší připojovací přetlak paliva G20	[kPa]	2	2	2
Hladina hluku	[dB]	≤ 55	≤ 55	≤ 55
Připojení kotle				
- výstup topné vody	[Js]	3/4"	3/4"	3/4"
- výstup topné vody do ohříváče	[Js]	3/4"	3/4"	3/4"
- vstup vratné topné vody	[Js]	3/4"	3/4"	3/4"
- vstup vratné vody z ohříváče	[Js]	3/4"	3/4"	3/4"
- odvod kondenzátu	[mm]	Ø 16	Ø 16	Ø 16
- vývod pojistného ventilu	[Js]	3/4"	3/4"	3/4"
- přívod plynu	[Js]	3/4"	3/4"	3/4"
Připojovací napětí		1/N/PE 230V~50 Hz, TN-S		
EI. Příkon včetně čerpadla	[W]	110	110	110
EI. Krytí	IP	41	41	41

Tab. č. 2 Tepelně – technické parametry
srovnávací podmínky 15°C a 101,325 kPa, suchý plyn

Počet článků	[ks]	2	3	5
Výkon 50/30°C	[kW]	3,5-16	5,3-24	11,5-49,5
Jmenovitý výkon 80/60°C	[kW]	14,48	21,41	45
Příkon 50/30°C	[kW]	3,26-15,24	4,92 - 22,85	10,6 – 46
Objemový průtok paliva	[l.min ⁻¹]	6,25-29,25	7,1 – 42,2	16,7 – 87
Hmotnostní průtok spalin	[kg.h ⁻¹]	3,43-26,13	5,2 -39,2	12,26 – 80,85
Účinnost při výkonu 50/30°C	[%]	až 108%	až 108%	až 108%
Účinnost při výkonu 80/60°C	[%]	až 98%	až 98 %	až 98 %
třída NOx	[-]	5	5	5
Teplota spalin	[°C]	30°C - 85°C	30°C - 85°C	30°C - 85°C

4. Popis kotle

4.1 Konstrukce kotle

Výměník kondenzačního kotle je složen z předního, středního a zadního článku. Tyto odličky jsou spojeny pomocí silikonových kroužků a stáhnuty kotevními šrouby. Tento kotel je dále osazen premix hořákem. Spalovací směs je míšena modulačním ventilátorem v předem určeném poměru vzduch, plyn v celém výkonovém rozsahu. Kotel je konstruovaný pro vytápění s přednostním ohřevem TUV. Pro ohřev TUV výrobce doporučuje kombinaci s ohříváčem OV 100.

Kotel je spotřebič v provedení C tj. uzavřený, má elektronické zapalování s ionizací plamene. Je použita automatika od fy SIT typ Furimat 854.

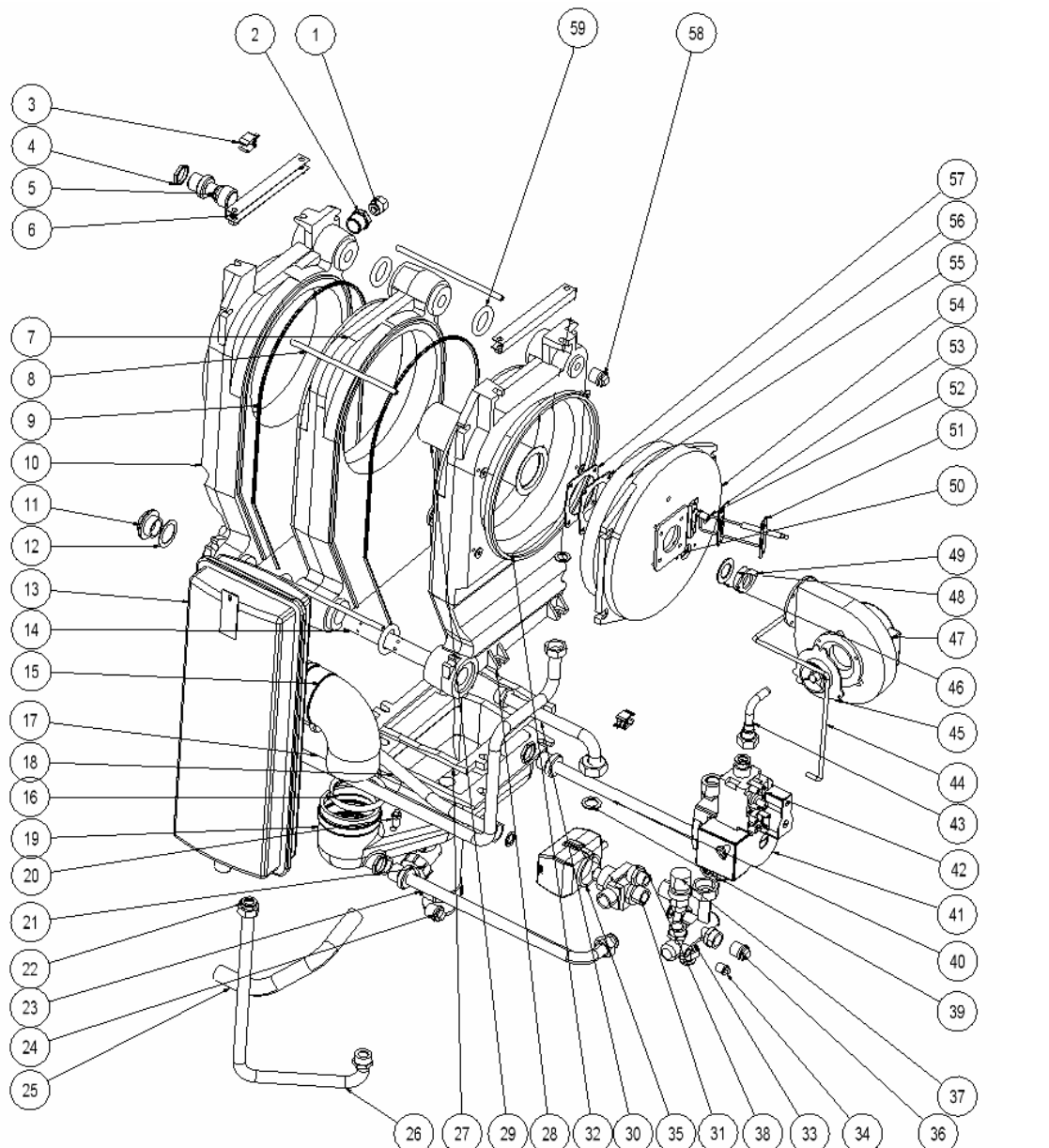

- | | | |
|---------------------------------|--------------------------------|-----------------------|
| 1 zpětný ventilík manometru | 20 zátka 1/8" | 39 těsnění 1" |
| 2 redukce 3/4" na 1/2" | 21 sifón | 40 vstupní trubka OS |
| 3 čidlo topné a vratné vody | 22 těsnění 3/4" | 41 čerpadlo |
| 4 plochá matice M30 | 23 vstupní trubka OV | 42 plynový ventil |
| 5 trubka topné vody | 24 zátka 1/2" | 43 trubka AGM |
| 6 držák matic | 25 odvod kondenzátu | 44 hadička silikonová |
| 7 střední článek | 26 trubka expanzní nádoby | 45 AGM |
| 8 závitová tyč | 27 těsnění kouřového nástavce | 46 slída |
| 9 těsnění kotlového tělesa | 28 přední článek | 47 ventilátor |
| 10 zadní článek | 29 hořák | 48 plech hledítka |
| 11 radiátorová zátka | 30 vstupní trubka | 49 těsnění hledítka |
| 12 radiátorové těsnění | 31 trojcestný ventil tělo | 50 těsnění |
| 13 expanzní nádoba | 32 profilové těsnění hoř.desky | 51 elektroda |
| 14 rozvodná trubka | 33 rozdělovač | 52 těsnění elektrody |
| 15 koleno | 34 zátka 1/2" | 53 sonda na měř.tlaku |
| 16 těsnění kolena | 35 trojcestný ventil - motorek | 54 hořáková deska |
| 17 plynová trubka | 36 zátka 1" | 55 izolace hoř. desky |
| 18 trubka od pojistného ventilu | 37 pojistný ventil | 56 příruba hořáku |
| 19 kouřový nástavec | 38 redukce | 57 těsnění hořáku |
| | | 58 zátka 1/2" |
| | | 59 těsnící kroužek |

Obr. č. 1a) Sestava kotle VIADRUS CLAUDIUS K2 S

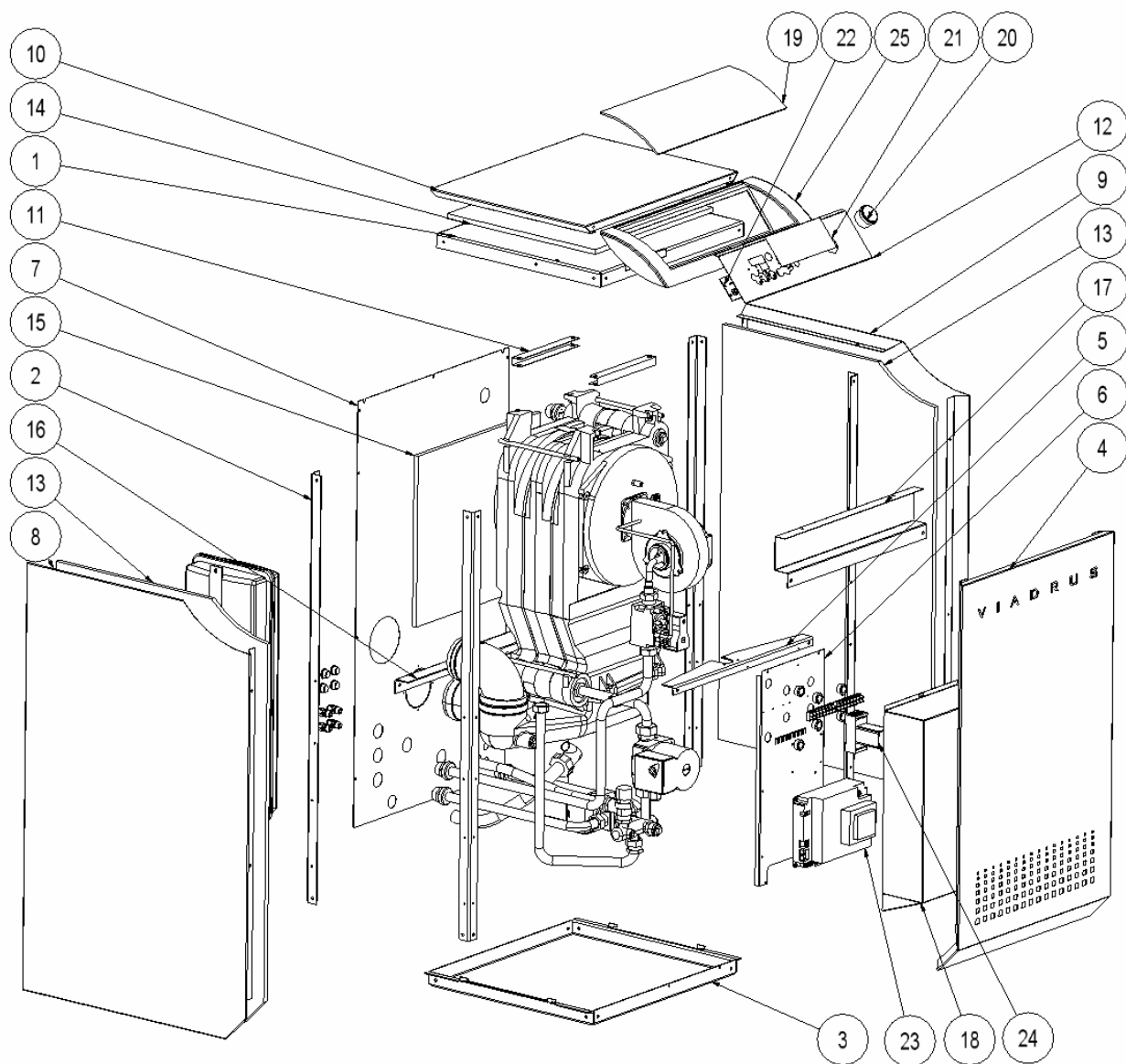

- | | | | |
|----|-----------------------------|----|-----------------------------|
| 1 | horní díl rámu | 15 | izolace zadního dílu pláště |
| 2 | nosný díl rámu | 16 | zadní konzola |
| 3 | spodní díl rámu | 17 | konzola elektropanelu |
| 4 | přední díl rámu | 18 | kryt elektro |
| 5 | držák ventilu | 19 | kryt elektropanelu |
| 6 | montážní panel | 20 | manometr |
| 7 | zadní díl pláště | 21 | fóliový štítek SIT |
| 8 | boční díl pláště levý | 22 | display |
| 9 | boční díl pláště pravý | 23 | automatika |
| 10 | horní díl pláště | 24 | relé |
| 11 | držák matic | 25 | elektropanel |
| 12 | zadní díl panelu | | |
| 13 | izolace bočního dílu pláště | | |
| 14 | izolace horního dílu pláště | | |

Obr. č. 1b) Sestava kotle VIADRUS CLAUDIUS K 2 S

4.2 Připojovací rozměry

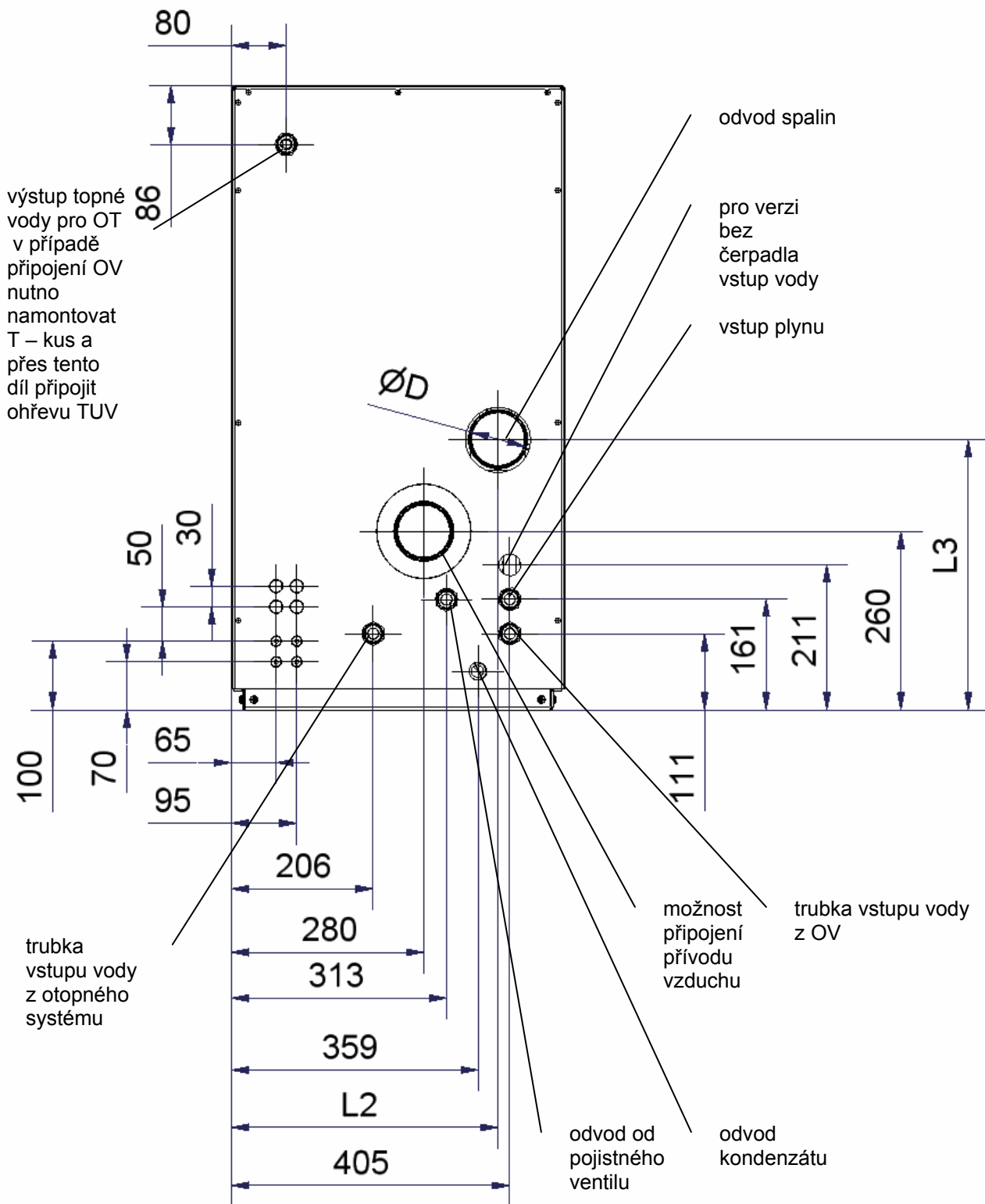

Obr. č. 2 Zadní pohled na kondenzační kotel VIADRUS CLAUDIUS K 2 S

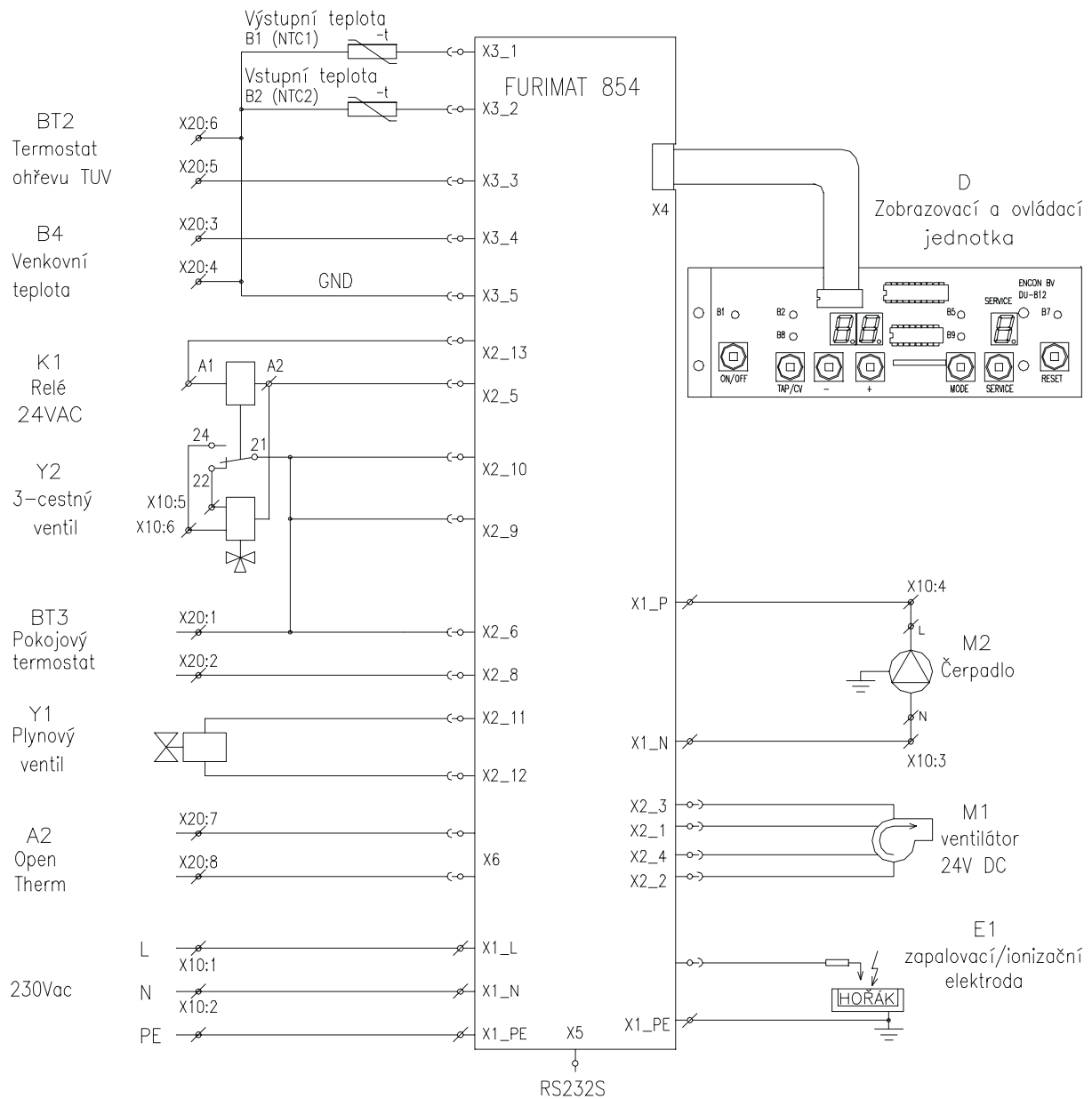

OBVODOVÉ SCHÉMA – CLAUDIUS
 (VARIANTA SIT, ČERPADLO+TROJCESTNÝ VENTIL)

Obr. č. 3 Obvodové schéma zapojení kotle VIADRUS CLAUDIUS K 2 S

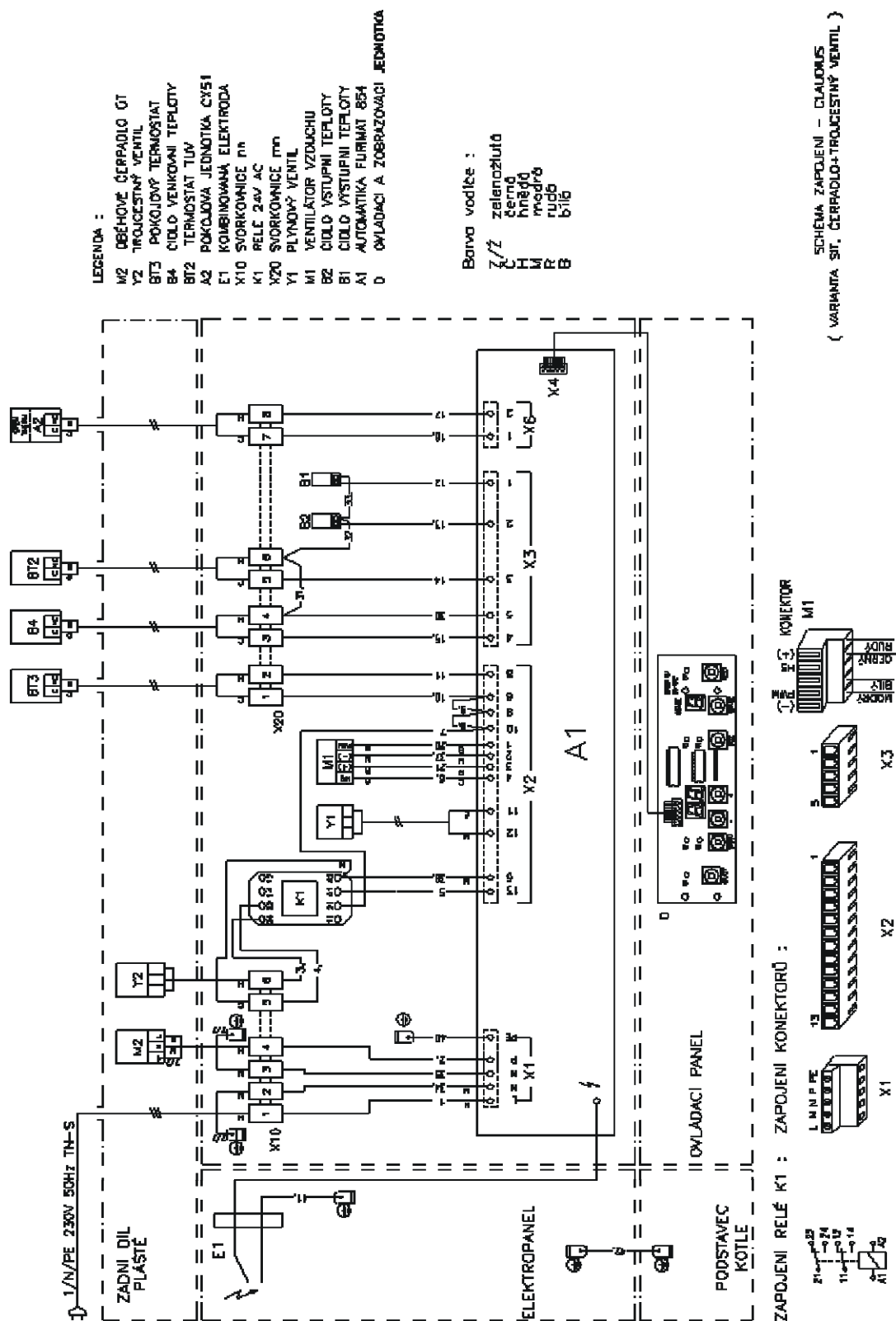

Obr. č. 4 Schéma zapojení kotle VIADRUS CLAUDIUS K 2 S

5. Umístění a instalace

5.1 Předpisy a směrnice

- a) **k otopné soustavě**
ČSN 06 0310 Tepelné soustavy v budovách – Projektování a montáž
ČSN 06 0830 Tepelné soustavy v budovách – Zabezpečovací zařízení
ČSN 07 7401 Kotle na plyná paliva pro ústřední vytápění - Kotle provedení C s jmenovitým tepelným příkonem nejvýše 70 kW
ČSN EN 483 Kotle na plyná paliva pro ústřední vytápění - Kotle provedení C s jmenovitým tepelným příkonem nejvýše 70 kW
ČSN EN 677 Kotle na plyná paliva pro ústřední vytápění - Zvláštní požadavky na kondenzační kotle s jmenovitým tepelným příkonem nejvýše 70 kW
- b) **k plynovému rozvodu**
ČSN EN 1775 Zásobování plynem - Plynovody v budovách - Nejvyšší provozní tlak ≤ 5 bar - Provozní požadavky
ČSN EN 12007 – 1 Zásobování plynem - Plynovody s nejvyšším provozním tlakem do 16 barů včetně - Část 1: Všeobecné funkční požadavky
ČSN EN 12007 – 2 Zásobování plynem - Plynovody s nejvyšším provozním tlakem do 16 barů včetně - Část 2: Specifické funkční požadavky pro polyethylen (nejvyšší provozní tlak do 10 barů včetně)
ČSN EN 12007 – 3 Zásobování plynem - Plynovody s nejvyšším provozním tlakem do 16 barů včetně - Část 3: Specifické funkční požadavky pro ocel
ČSN EN 12007 – 4 Zásobování plynem - Plynovody s nejvyšším provozním tlakem do 16 barů včetně - Část 4: Specifické funkční požadavky pro rekonstrukce
ČSN 07 0703 Kotelny se zařízeními na plyná paliva
ČSN 38 6405 Plynová zařízení, zásady provozu
Zákon č. 222/94 Sb. o podmínkách podnikání a výkonu státní správy v energetických odvětvích a o státní energetické inspekci.
- c) **k elektrické síti**
ČSN 33 0165 Elektrotechnické předpisy. Značení vodičů barvami nebo číslicemi. Prováděcí předpisy
ČSN 33 1500 Elektrotechnické předpisy. Revize elektrických zařízení
ČSN 33 2000-3 Elektrotechnické předpisy. Elektrická zařízení. Část 3: Stanovení základních charakteristik.
ČSN 33 2000-4-41 Elektrická zařízení: část 4: Bezpečnost kap. 41: Ochrana před úrazem elektrickým proudem.
ČSN 33 2000-5-51 ed. 2 Elektrotechnické předpisy. Stavba elektrických zařízení.
ČSN 33 2000-7-703 ed.2 Elektrotechnické předpisy. Elektrická zařízení, Část 7-703: Zařízení jednoúčelová a ve zvláštních objektech. Místnosti a kabiny se saunovými kamny
ČSN 33 2130 Elektrotechnické předpisy. Vnitřní elektrické rozvody.
ČSN 33 2180 Elektrotechnické předpisy. Připojování elektrických přístrojů a spotřebičů.
ČSN 34 0350 Elektrotechnické předpisy. Předpisy pro pohyblivé příkony a pro šňůrová vedení.
ČSN EN 60 335-1 ed.2 Elektrické spotřebiče pro domácnost a podobné účely – Bezpečnost – Část 1: Všeobecné požadavky.
ČSN EN 60 335-2-102 Elektrické spotřebiče pro domácnost a podobné účely – Bezpečnost – Část 2-102: Zvláštní požadavky na spotřebiče spalující plyná, ropná a pevná paliva obsahující elektrické spoje.
ČSN EN 60 445 ed. 3 Základní a bezpečnostní principy pro rozhraní člověk – stroj, označování svorek zařízení a konců vodičů
ČSN EN 60 446 Základní a bezpečnostní zásady při obsluze strojních zařízení - Značení vodičů barvami nebo číslicemi.
- d) **na komín**
ČSN 73 4201 Komíny a kouřovody – Navrhování, provádění a připojování spotřebičů paliv
TPG 80001 Vyústění odtahů od spotřebičů na plyná paliva na venkovní zdi (fasádě)
- e) **vzhledem k požárním předpisům**
ČSN 06 1008 Požární bezpečnost tepelných zařízení.
ČSN EN 13 501-1 Požární klasifikace stavebních výrobků a konstrukcí staveb – část 1: klasifikace podle výsledků zkoušek reakce na oheň
§ 8 a 9 zákona č. 634/1992 Sb. Zákon o ochraně spotřebitele
§ 18 a 19 zákona č. 125/1997 Sb. Zákon o odpadech
§ 16 vyhlášky č. 338/1997 Vyhláška o nakládání s odpady
- f) **k soustavě pro ohřev TUV**
ČSN 06 0320 Tepelné soustavy v budovách – Příprava teplé vody – Navrhování a projektování
ČSN 06 0830 Tepelné soustavy v budovách – Zabezpečovací zařízení

5.2 Možnosti umístění

Umístění a napojení kotle musí odpovídat projektové dokumentaci. Vývod spalin musí odpovídat platným předpisům (Technická pravidla TP G 800 01) a projektové dokumentace

Vedle kotle a nad ním musí být **min. 0,2 m** a před kotlem **min. 1 m** pro montáž a opravy. **Výrobce doporučuje tyto výrobky umísťovat do uzavřených otopných systémů.**

Kotel lze umístit i do obytných místností. Kotel může být umístěn v prostředí základním dle ČSN EN 33 2000 – 3.

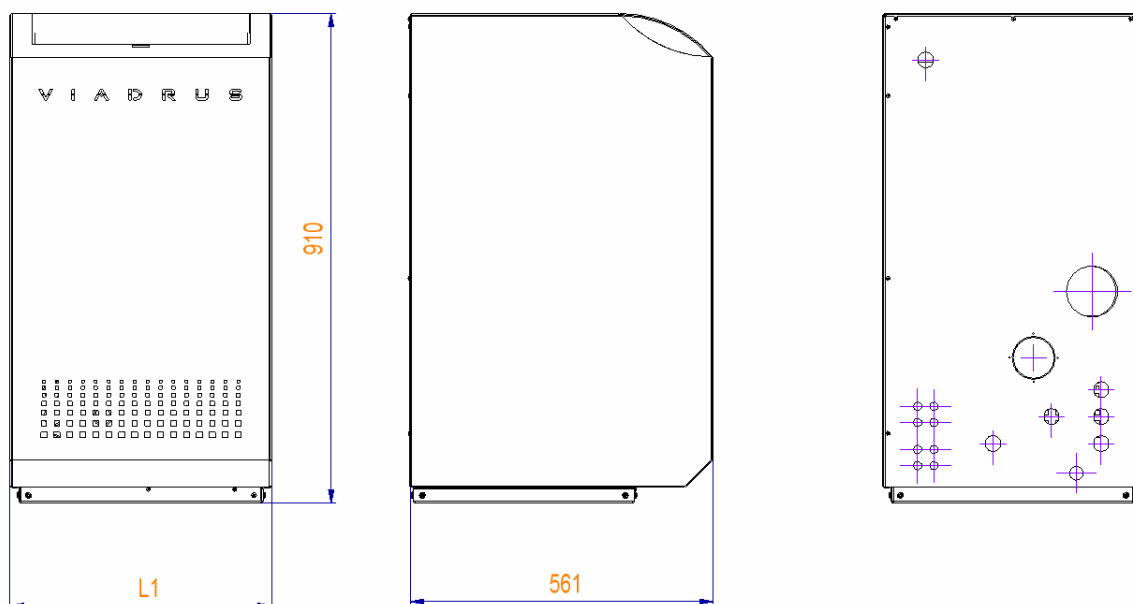

počet článků	2	3	5
L1 (mm)	485	485	570

Obr. č. 5 Hlavní rozměry kotle VIADRUS CLAUDIUS K 2

Umístění kotle vzhledem k požárním předpisům

Bezpečná vzdálenost od hořlavých hmot

- při instalaci a provozu je nutno dodržovat bezpečnou vzdálenost 200 mm od hořlavých hmot stupně hořlavosti B, C1 a C2 (dle ČSN 061008)
- pro lehce hořlavé hmoty stupně hořlavosti C3, které rychle hoří a hoří samy i po odstranění zdroje zapálení (např. papír, lepenka, kartón, asfaltové a dehtové lepenky, dřevo a dřevovláknité desky, plastické hmoty) se bezpečná vzdálenost zdvojnásobuje tzn. na 400 mm
- bezpečnou vzdálenost je nutné zdvojnásobit také v případě, kdy stupeň hořlavosti stavební hmoty není prokázán.

Bezpečná vzdálenost od povrchů hmot jednotlivých stupňů hořlavosti a informaci o stupni hořlavosti běžných stavebních hmot, jestliže je to nutné, u spotřebičů, které mohou být provozovány v bezprostřední blízkosti stěn hořlavých hmot se uvedou nejvyšší přípustné teploty povrchu nebo oteplení stěn dle ČSN EN 13 501-1.

Tabulka stupně hořlavosti stavebních hmot dle ČSN EN 13 501-1.

Stupeň hořlavosti stavebních hmot a výrobků	Stavební hmoty a výrobky zařazené do stupně hořlavosti (výběr z ČSN EN 13 501-1.)
A - nehořlavé	žula, pískovec, betony, cihly, keramické obkládačky, malty, protipožární omítky,.....
B - nesnadno hořlavé	akumin, izumin, heraklit, lignos, desky a čedičové plsti, desky ze skelných vláken,.....
C₁ - těžce hořlavé	dřevo bukové, dubové, desky hobrex, překližky, werzalit, umakart, sirkolit,....
C₂ - středně hořlavé	dřevo borové, modřínové, smrkové, dřevotřískové a korkové desky, pryžové podlahoviny,.....
C₃ - lehce hořlavé	asfaltová lepenka, dřevovláknité desky, celulózové hmoty, polyuretan, polystyrén, polyethylen, PVC,....

5.3 Dodávka a příslušenství

Kotel VIADRUS CLAUDIUS K 2 S je dodáván ve smontovaném stavu na paletě zabalen v kartónovém obalu a chráněn fólií.

Standardní příslušenství ke všem variantám kotle:

návod k obsluze a instalaci kotle, jehož součástí je i záruční list
seznam smluvních servisních organizací
u varianty K2SX3 čidlo bojlerové

Doporučené příslušenství ke všem variantám kotle:

CX 51	1 ks
venkovní čidlo	1 ks

Doporučené příslušenství není zahrnuto v základní ceně kotle.

5.4 Montáž kotle

Dle označených vývodů je napojen na otopný systém, TUV (je – li použito) a plynový rozvod dle bodu č.5. Napojení odvodu kondenzátu musí být v souladu s platnými normami ČSN a EN. Dále je dle projektu napojen odtah spalin.

6. Uvedení do provozu

6.1 Připojení na systém

Na přívodu studené vody do ohříváče vody nutno instalovat pojišťovací ventil (max. 600 kPa) se zpětnou klapkou.

6.1.1 Připojení na vytápěcí systém a napouštění vody

Před naplněním vytápěcího systému vodou je zapotřebí tento systém řádně vyčistit tj. provést min. dvojnásobně naplnění systému čistou vodou s jejím následným vypuštěním. Do systému vytápění se nesmí přidávat žádné chemikálie. *Před napouštěním systému vodou přestavit páčku ovládaní třicestného ventilu do mezipolohy pomocí šroubováku (je-li kotel s možností přípravy TUV).*

Při napouštění vody do kotle musí být systém odpojen od el. sítě. Odvzdušňovací ventil na vytápěcím systému a musí být otevřen. Systém se natlakuje na požadovaný tlak cca 100 kPa a znovu se odvzdušní. Dále se seřídí expanzní nádoba (pouze u 2 a 3 čl. verze v provedení K2SX1. K2SX3) de její vnitřní tlak musí být o 10 kPa vyšší než je tlak v topném systému. Pro napouštění vody se doporučuje použít filtr na vstupu do vytápěcího systému.

Vytápěcí systém musí mít dostatečný počet odvzdušňovacích míst. V nejnižším místě vytápěcího systému musí být namontován vypouštěcí ventil.

Expanzní nádoba je 8 litrová a není osazena u verze K2SX5 aK2S5X. Tento objem stačí na cca 150 l vody ve vytápěcím systému.

Systém by měl být projektován na teplotní spád 55/45°C vzhledem k využití kondenzace. Kondenzační kotel lze využít i pro staré samotížné systémy, které bývaly předimenzovány a díky tomu lze efektivně využít kondenzaci i u tohoto systému ovšem je nutno tento systém doplnit odpovídající expanzní nádobou. (viz projektová dokumentace)

Páčka otočená při napouštění
do otopného systému a ohříváče vody

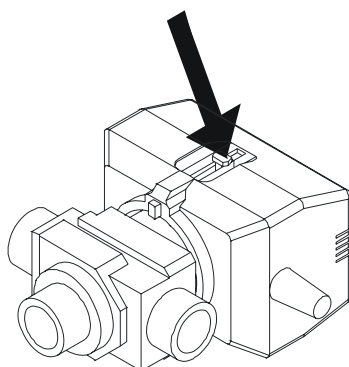

Páčka otočená
do TUV

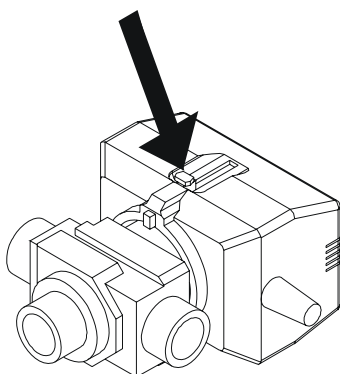

Páčka otočená
do otopného systému

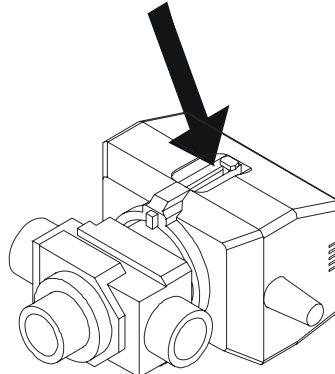

Kondenzační kotel má třírychlostní čerpadlo typ UPS 15 – 60- 130. Nastavení rychlosti čerpadla musí odpovídat požadavkům otopného systému tak, aby hydraulický systém byl vyvážený.

Připojení na systém vytápění, TUV a plyn se provádí přes kulové uzávěry.

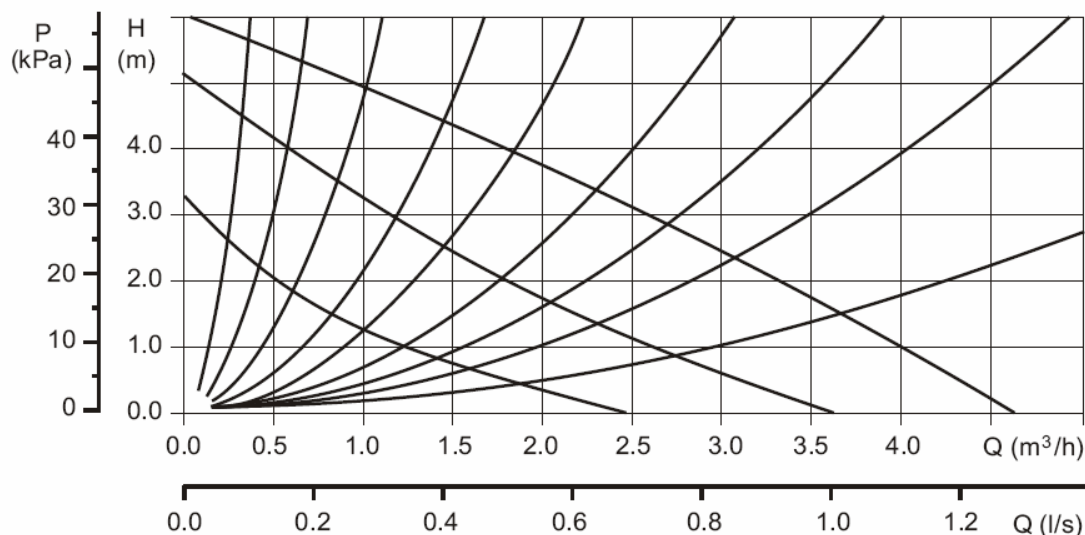

Obr. č. 6 Charakteristika čerpadla UPS 15-60-130

6.1.2 Napojení plynu

Před napojením plynovodu na kotel musí být plynovod odzkoušen a zrevidován. Po napojení na kotel se musí znovu všechny plynové spoje odzkoušet detektorem plynu. Maximální vstupní tlak zemního plynu je 2,3 kPa.

6.1.3 Připojení na el. síť

Kotel je opatřen pohyblivým síťovým přívodem a vidlicí. Kotel musí být dle ČSN EN 60 335–1 ed. 2 čl. 7.12.4 umístěn tak, aby byla vidlice přístupná.

Vedle kotle do vzdálenosti 1,5 m musí být umístěna zásuvka 230V/ 50Hz. Zásuvka musí odpovídat platným předpisům a pro uvedení do provozu provedené revize.

6.1.4 Odvod kondenzátu

Pro odvod kondenzátu slouží zabudovaný sifón, na který nutno připojit přepad do kanalizace. Před uvedením kotle do provozu nutno zkontrolovat zda dochází odvodu kondenzátu. Rozměr odpadové trubky PVC je \varnothing 16 mm.

Tento kondenzát má pH 4,5 a je možno vypouštět do kanalizace bez následné úpravy.

Odvod kondenzátu kotle musí být proveden tak, aby nezabraňoval plynulému odtoku kondenzátu.

6.1.5 Odkouření

Kotel je dodáván ve standardním provedení. Odkouření kotle není součástí dodávky kotle. Je nutno použít pouze speciálního potrubí určeného pro kondenzační kotle s tloušťkou stěny 1,5 mm. Nutnost dodržení sklonu 3 % do kotle. Tlaková ztráta pro odkouření nesmí přesáhnout **150 Pa**.

Návrh provedení odkouření a přívodu vzduchu, včetně jejich délek provede projektant v technické dokumentaci.

Koncentrace CO₂ nesmí překročit 0,5 % rozdílu hodnoty uvedené v kapitole č. 6.3. Kotel musí být instalován pouze se zařízením proti působení větru, které vyhovuje požadavkům pr. EN 1856-1 (viz příloha N).

Kotle musí být instalován s nezbytným příslušenstvím (potrubí pro přivádění spalovacího vzduchu a pro odvádění spalin).

Provedení B2

Kotel v provedení **B** bez usměrňovače spalin

Provedení B3

Kotel v provedení **B** bez usměrňovače spalin, který je konstruován k připojení ke společnému komínovému systému. Společný komínový systém sestává z jediného komínu s přirozeným tahem. Spalovací vzduch je přiváděn do kotle prostoru (místnosti) pomocí sousého potrubí, které obklopuje komín.

Provedení B 5

Kotel provedení **B** bez vybaven usměrňovače spalin a je konstruován pro připojení prostřednictvím vlastního kouřovodu k ochrannému ústí.

Komín musí být vybaven speciální vložkou určenou ke kondenzačnímu kotli a odvodem kondenzátu z komína.

Ke kotli VIADRUS CLAUDIUS K2 je možno použít plastovou vložku s teplotní odolností 120°C např. od fy REGULUS.

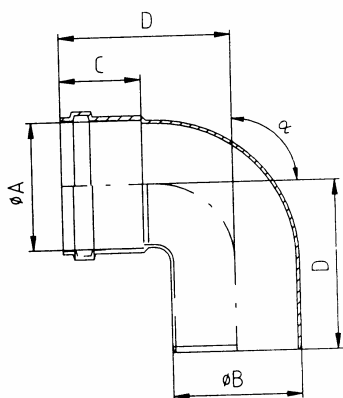

Obr. č. 7 90°koleno \varnothing 80 a \varnothing 100mm, tlaková ztráta 7 Pa

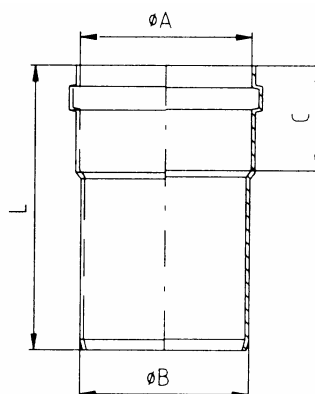

Obr. č. 8 Samostatná prodlužovací trubka vodorovná \varnothing 80 a \varnothing i mm tlaková ztráta: 3,5 Pa

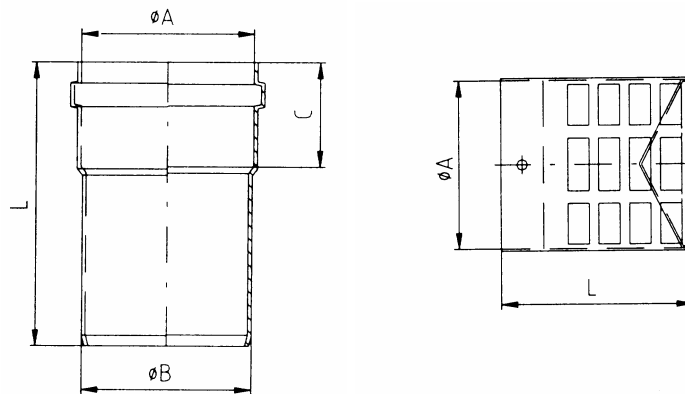

Obr. č. 9 Trubka pro sání vzduchu s vyústěním přes zeď $\phi 80$ a $\phi 100$ mm, tlaková ztráta: 15 Pa

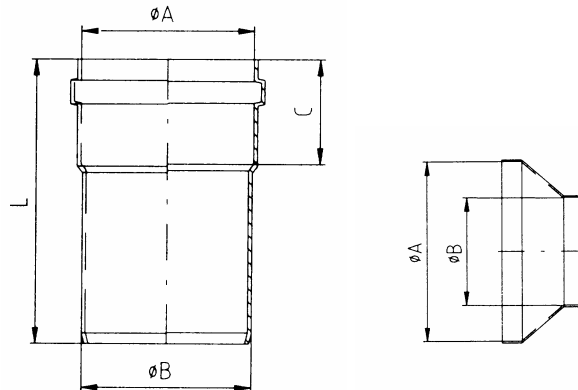

Obr. č. 10 Trubka pro odvod spalin s vyústěním přes zeď $\phi 80$ a $\phi 100$ mm mm, tlaková ztráta: 10 Pa

Kotel je určen pro připojení k samostatně schválenému a prodávanému systému potrubí pro přivádění spalovacího vzduchu a odvod spalin.

- nejmenší tlaková ztráta = 17 Pa
- největší tlaková ztráta = 150 Pa
- hmotnostní průtok spalin pro minimální výkon 5,2 – 5,6 kg.hod⁻¹
- hmotnostní průtok spalin pro maximální výkon 35,2 – 39,2 kg.hod⁻¹
- teplota spalin pro minimální výkon 30°C
- teplota spalin pro maximální výkon 85°C

6.2 Spuštění kotle

Celá instalace musí odpovídat projektové dokumentaci a vztahujícím se předpisům na toto zařízení. Kotel musí být kompatibilní s místními připojovacími podmínkami (kontrola stavu seřízení na výrobním štítku). **Uvedení kotle do provozu mohou provádět pouze organizace k tomu pověřené a proškolené výrobcem.** Minimální tlak v topném systému je 50 kPa. Je nutno otevřít všechny uzávěry zkontrolovat zda neuniká plyn. Připojit kotel k el. síti. Jelikož kotel není osazen hlavním vypínačem dojde ke spuštění kotle. Zkontrolovat funkčnost pojistného ventilu. Dále je nutno zkontrolovat chod čerpadla. V průběhu chodu kotle je nutno zkontrolovat odvod kondenzátu jak z kotle tak eventuálně i z komínové vložky. Provést kontrolu otevření automatických odvodušňovacích ventilů.

Při prvním uvádění kotle do provozu nutnost proškolit uživatele v souladu s tímto návodem a předat tento návod uživateli s:

potvrzením o uvedení do provozu

kontrolou revizí před uvedením do provozu

kontrolou těsnosti úniku vody

kontrolou regulačních a zabezpečovacích prvků

kontrolou servisní úrovně dle kódu uvedeno v kapitole 7.1.1 d) upozornění nastavení kotle kap. 6.3 nastavování jen ve výrobním závodě)

6.3 Nastavení kotle

6.3.1 Nastavení K2S (ve výrobním závodě)

1. Digitální manometr pomocí T kusu zapojíme do místa připojení pneumatické vazby (+ svorka manometru) a do měřícího místa pro měření tlaku hořáku (- svorka manometru) dle obr. č. 11.
2. Šroub klapky odšroubujeme na maximum.

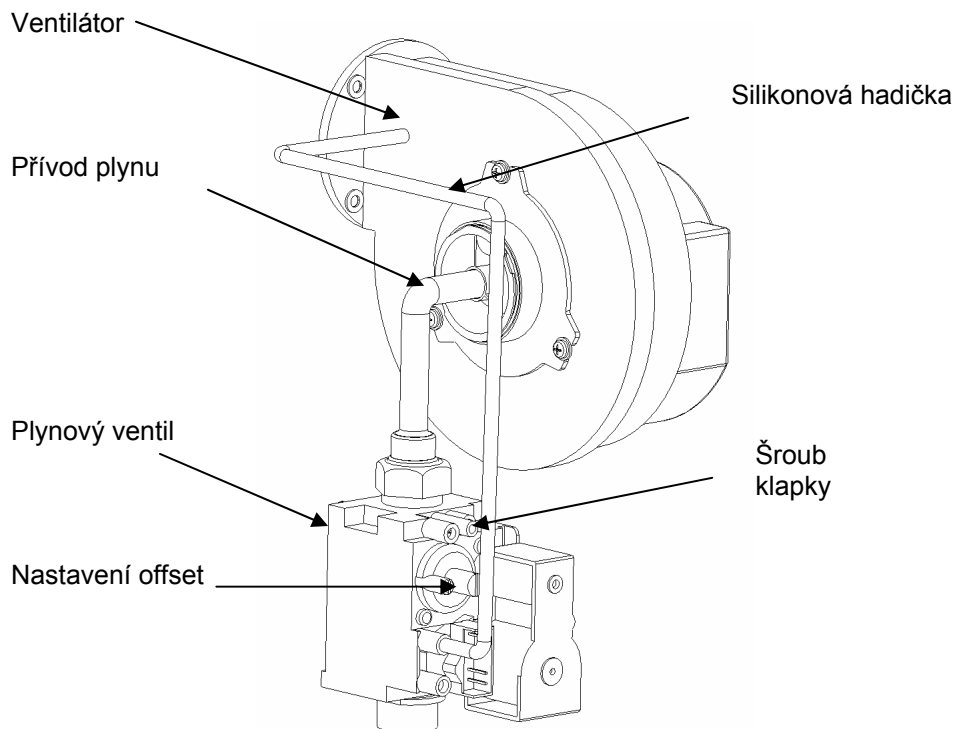

Obr. č. 11 Nastavení K2S pro 2 a 3 čl. velikosti

3. Kotel zapneme v testovacím režimu (🔧 a +) minimální výkon (tj. tlačítko -). Na displeji se zobrazí otáčky minimální.
4. Seřídíme šroubem OFFSET na hodnotu 0 Pa nebo mírně zápornou (-1 Pa až -5 Pa).
5. Analyzátor spalin vložíme do měřícího místa.
6. Přepneme kotel v testovacím režimu na maximální výkon (tj. tlačítko +), na displeji se zobrazí otáčky maximální a seřídíme pomocí šroubu klapky hodnotu CO₂ na 8,7%.
7. Opět se přepneme na minimální výkon v testovacím režimu (tj. tlačítko -) a doseřídíme šroubem offsetu CO₂ na hodnotu 8,3 %. Zkontrolujeme zda je mírně záporný nebo nulový offset.
8. Opět zkontrolujeme CO₂ pro maximální výkon. Pokud tato hodnota neodpovídá přestavené hodnotě je nutno provést nastavení ještě jednou s tím, že šroub klapky slouží pro paralelní posuv hodnot.
9. Nastavení hodnot by mělo být v rozmezí:
 - pro minimální výkon 8,2 – 8,7 % CO₂
 - pro maximální výkon 8,5 – 8,9 % CO₂s tím, že hodnota CO₂ minimálního výkonu musí být menší než hodnota CO₂ pro maximální výkon.

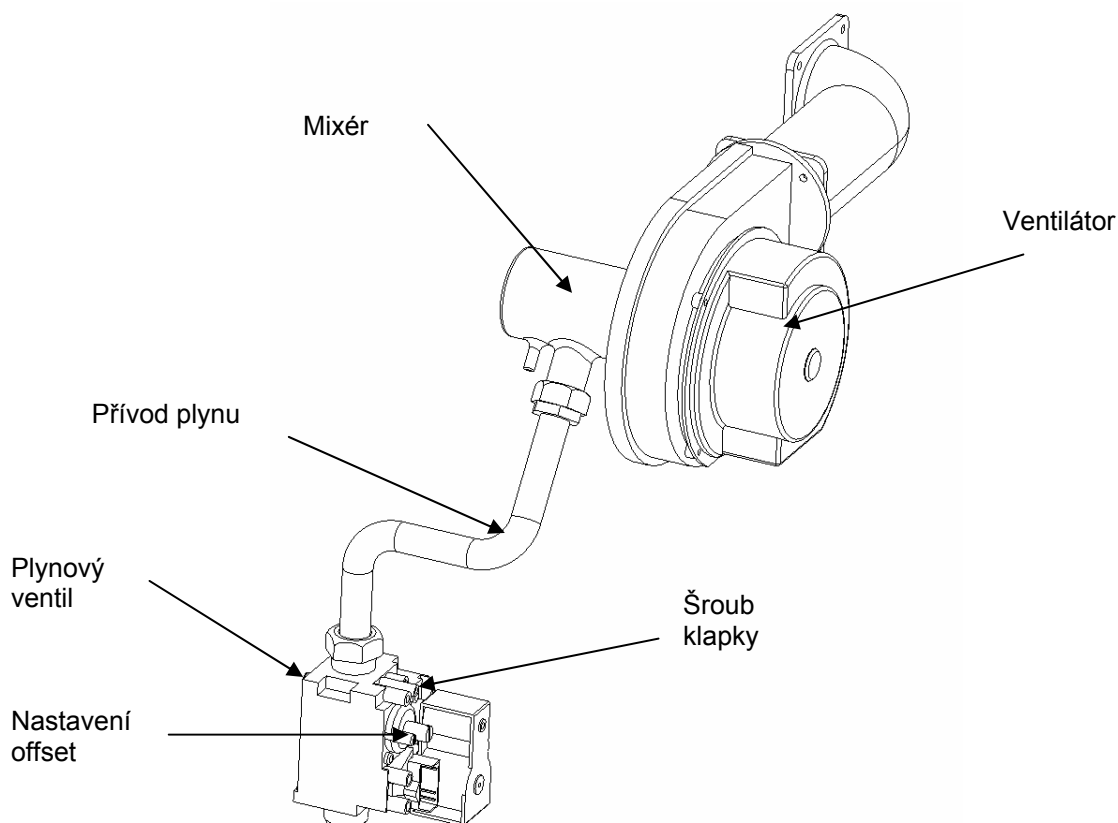

Obr. č. 12 Nastavení K2S pro 5 čl. velikosti

7. Obsluha kotle uživatelem

7.1 Kotel VIADRUS CLAUDIUS K2 S

Tento kotel je osazen automatikou FURIMAT 854, plynovým ventilem systémem AGM u 5 čl. velikosti je použit mixér.. Automatika Furimat 854 je elektronická řídicí a zapalovací automatika navržená pro plynové kotle ústředního vytápění s modulovaným ventilátorem a hořákem s předmísením. Modulace je založena na teplotních čidlech. Tato automatika je použita v kombinaci se zobrazovací jednotkou DU – 812. Automatika je navržena k provozu s venkovním čidlem. Kotle lze řídit jak pokojovým termostatem tak pomocí systému Opentherm. Rovněž je vybaven funkcí ohřevu TUV.

Opentherm termostát určuje teplotu topné vody, která má být dosažena a udržována pomocí automatiky. Opentherm je aktivní pouze v případě, že konvenční termostát není připojen.

Pro systém Opentherm je nutno použít připojení venkovního čidla.

Pro zvětšení počtů topných okruhů je možno použít zónový regulátor AX 5112ZN T od firmy Honeywell.

Pro řízení kondenzačních kotlů v kaskádě je možno použít regulátor AX 5200SQ T přes rozhraní Opentherm.

7.1.1 Provoz kotle – zobrazení displeje

a) displej

Zobrazovací jednotka má 7 tlačítek, 6 LED indikátorů a tři sedmi-segmentové indikátory, které plní následující funkce:

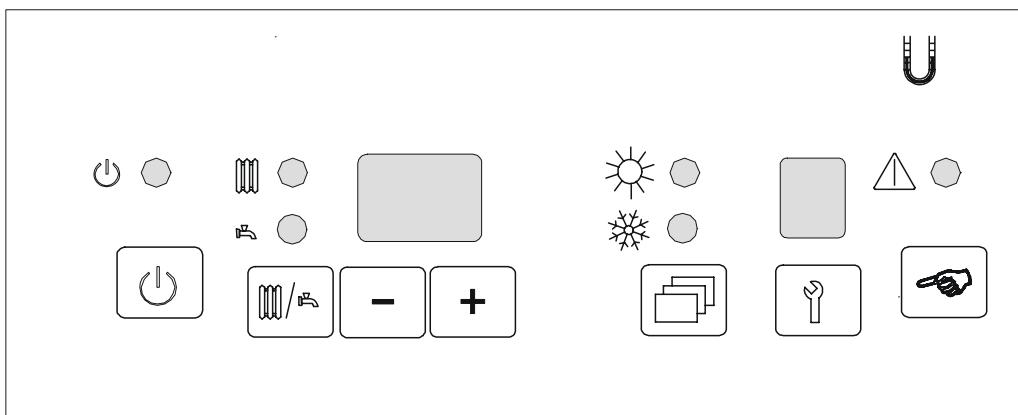

Obr. č. 13 Ovládací panel kotle VIADRUS K 2 S

Popis ovládání:

- reset, - servis, - mode, - manometr, - OT a TUV, - on / off,

+ tlačítko zvyšování, **-** tlačítko snižování, - ústřední vytápění, ohřev TUV, - léto - zima, - blokování

kód provozního režimu – při pohotovostním režimu je display vypnut

DISPLEJ	POPIS
0	Pohotovostní režim
1	Požadavek ohřevu blokován
2	Simulace plamene nebo chybné otáčky
3	Provětrávání
4	Zapalování
5	Ohřev topné vody
6	Ohřev TUV
7	doběh čerpadla do OT, režim odvzdušňování
8	Doběh čerpadla TUV

Teplotní displej se skládá ze dvou sedmi segmentových displejů, umožňující zobrazení teploty do 99 °C. Displej zobrazuje nastavenou eventuálně vypočtenou teplotu pouze tehdy, je-li přítomen požadavek ohřevu. V opačném případě displej kotle nesvítí, čili nezobrazuje žádnou hodnotu teploty.

b) Nastavení uživatele

Informace na displeji záleží na nastavení pracovního režimu. Uživatel může provádět tyto změny:

FUNKCE	KOMBINACE TLAČÍTEK	POPIS
Hlavní vypínač		Zapnuto -povolen ohřev Vypnuto – všechny požadavky na ohřev budou ignorovány kromě protizámrazové. Na displeji se zobrazí “-“.
léto / Zima		Léto: svítí - funkce OT je zrušena Zima: svítí funkce OT je zapnuta
Nastavení teploty a změna OT/TUV (teplá užitková voda) / (topná voda)	volba: / změna: +/-	Nastavená hodnota bliká může být změněna, pomocí tlačítek + a -

c) Signalizace poruchy

PORUCHA	KÓD	POPIS
Plynový ventil	C	Pokud plynový ventil nebude do 1 s ve správné poloze, přejde automatika do stavu blokování
Signál plamene	6	V případě falešného signálu plamene přejde automatika do stavu blokování během 5 s
Ventilátor	8,9,A	Otáčky ventilátoru musí být alespoň 75% požadované hodnoty jinak přejde po 60 s do stavu blokování





V případě blokování zapalovací automatiky se příslušný kód objeví na servisním displeji a bliká

DISPLEJ	POPIS	ODSTRANĚNÍ PORUCHY
0	Přerušení nebo krátké spojení NTC 1 Přerušení nebo krátké spojení NTC 2 Pojistka F3 přerušena	volat servisní organizaci
0	Rozpojen bezpečnostní termostat	dopustit vodu do systému *
1	NTC 1 nebo NTC 2 nebo NTC 3 (externí zásobník) nad teplotou blokování	volat servisní organizaci
2	NTC1 a NTC2 byly zaměněny (40K pro TUV, TV a protizámrazovou ochranu.) NTC1 a NTC2 nejsou při odstavení vyrovnány NTC2 > NTC1 při ohřevu NTC1-NTC2 příliš vysoký při vytápění	volat servisní organizaci
3	Příliš velké změna teploty na NTC 1	volat servisní organizaci
4	Žádný signál plamene po zapalování	použít RESET *
5	Ztráta signálu plamene při provozu	použít RESET *
6	Falešný signál plamene (plamen přítomen při odstavení)	použít RESET *
7	Parametry právě programovány	
8	Ventilátor nevypíná při odstavení	volat servisní organizaci
9	Řízení otáček aktivováno při provozu	volat servisní organizaci
A	Ventilátor nespustí	volat servisní organizaci
B	parametry nesprávně naprogramovány	volat servisní organizaci
C	plynový ventil nepřipojen (vadný)	volat servisní organizaci
d	test okruhu plynového ventilu nekorektní	volat servisní organizaci
E,F,H	Chyba softwaru	volat servisní organizaci

* - při opakování poruchy po zmáčknutí tlačítka RESET volat servisní organizaci

d) Servisní nastavení

Do servisního režimu má přístup jen servisní organizace proškolená výrobcem

Instalační úroveň dosáhneme současným stisknutím tlačítka  a  po dobu 3 s, dále musíme zadat kód pomocí tlačítka + a -. Kód potvrdíme stisknutím tlačítka „“. Opakovaným stisknutím tlačítka „“ mohou být postupně zobrazovány různé položky menu. Servisní displej krok a teplotní displej její hodnotu. Změny se provádějí tlačítkem + a -. Změny nejsou vloženy, dokud na dobu 3 s stisknuto tlačítko . Toto tlačítko restartuje automatiku se změněnými parametry. Není-li stisknuto toto tlačítko do 1 minuty přejde automatika zpět do uživatelské úrovně bez provedení změn.

Při požadované změně hodnoty výkonu jak vytápění tak TUV je nutno provést procentuální změnu otáček v příslušném parametru. Procentuální hodnota otáček odpovídá procentuální hodnotě výkonu.

KROK	POPIS	ROZSAH NASTAVENÍ	VÝROBNÍ NASTAVENÍ
0	instalační kód	k přístupu má servisní technik bezpečnostní kód	XX
1	provedení kotle	0: vytápění & deskový výměník TUV 1: vytápění & zásobník TUV 2: pouze vytápění	1: vytápění & zásobník TUV 2: pouze vytápění (bez trojcestného ventilu)
2	trvalý chod čerpadla	0: pouze doběh čerpadla 1: čerpadlo trvale v chodu do otopné soustavy	0: pouze doběh čerpadla
3	maximální otáčky ventilátoru pro ÚT	uvedeno v procentech absolutní rychlosti ventilátoru; vlastní nastavení u výrobce	99 %
4	maximální otáčky ventilátoru pro TUV	30 – 100%	99 %
5	minimální teplota topné vody pro křivku ÚT	10 – 25°C	20 °C
6	minimální venkovní teplota vody pro křivku ÚT	-30 – 10 °C	-10 °C
7	maximální teplota topné vody pro křivku ÚT	15 – 30 °C	20 °C
8	doběh čerpadla pro ÚT	1.. Par 5CH minut	5 min
9	doběh čerpadla pro TUV	1.. Par 5CH minut	2 min
A	poloha trojcestného ventilu	0 – otevřen do otopné soustavy 1 – otevřen do okruhu ohřevu TUV	0 - otevřen do otopné soustavy
C	stupňová modulace	0 = vypnuta 1 = zapnuta	0
d	poloha trojcestného ventilu v klidu	0 = Poloha v klidu nezměněna 1 = V klidu otevřen do okruhu ohřevu TUV 2 = V klidu otevřen do okruhu vytápění	0
E	minimální teplota topné vody při požadavku OT	30 – 60°C	30°C
F	výkon kotle	1 – 99 kW	16 kW
F	výkon kotle	1 – 99 kW	24 kW
F	výkon kotle	1 – 99 kW	49,5 kW

Křivka závislosti topné vody na venkovní teplotě

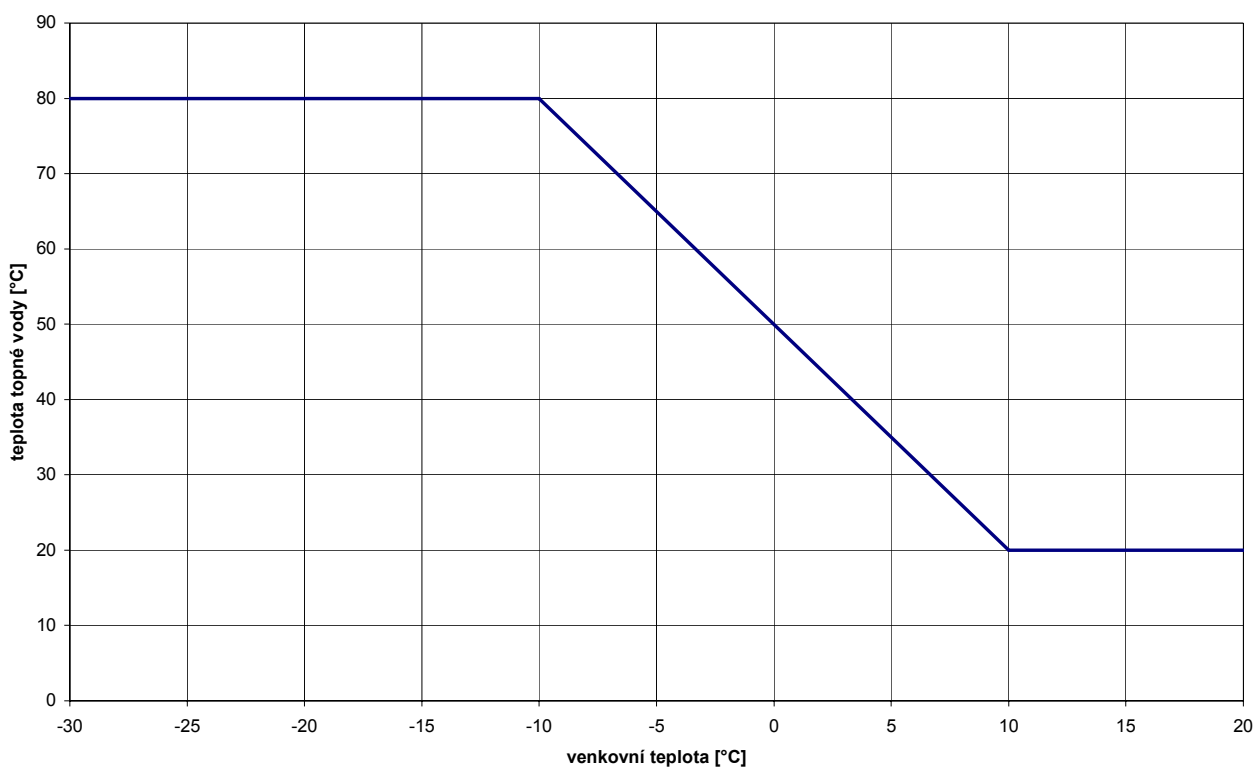

8. Údržba

Plášť kotle lze omýt vlažným saponátovým prostředkem.

! Veškerou další údržbu může provádět pouze smluvní servisní organizace proškolená výrobcem !

8.1 Kontrola zařízení

A – KOTEL

1. Kotel odpojit vytažením připojovací šňůry z el. sítě. Uzavřít přívod plynu, sundat přední kryt kotle.
2. Odpojit konektory ventilátoru a plynového ventilu. (U provedení K2 S stačí pouze odpojit ventilátor)
3. U provedení K2 H odpojit Venturiho trubici od plynového ventilu 3 ks šrouby M5 x 10mm U provedení K 2 S rozpojit 3/4“šroubení mezi plynovým ventilem a AGM.u 5 čl. provedení kotle je nutno demontovat mixér s ventilátorem
4. Vyndat hořákovou desku i s ventilátorem (odšroubovat 4 ks matic M6)
5. Ocelovým kartáčem vyčistit hořák a pofoukat vzduchem. Případné nečistoty na zapalovací elektrodě rovněž očistit pomocí smirkového papíru.
6. Vizuálně zkontrolovat u provedení K2 H Venturiho trubici (nutno sejmout tlumič) a případné nečistoty vyčistit hadříkem. U provedení K2 S vizuálně zkontrolovat mixér.
7. Těleso je nutno pročistit jedním z následujících způsobů.
 - a) Přípravek Metanotherm nastříkat přes hořákovou komoru do drážek mezi jehly na tělese
 - b) Zředěný saponátový roztok nalít přes hořákovou komoru - nechat 10 min. působit a následně propláchnout čistou vodou.Případné nečistoty vytečou přes sifón.
8. Namontovat hořákovou desku pomocí 4ks matic a podložek M6, připojit plynový ventil na Venturiho trubici pomocí 3 ks šroubů M 5 x 10 mm nebo mixér pomocí 3/4“ šroubení (dle provedení), připojit konektory ventilátoru a plynového ventilu dle zapojení a namontovat tlumič.
Při montáži různých částí je nutné dbát na to, aby byly montovány ve správném pořadí a dobrém směru. Všechna těsnění, které jsou vyjmuta při montáži musí se překontrolovat a popřípadě vyměnit.
9. Otevřít pomocí kulového ventilu přívod plynu a odvzdušnit.
10. Zkontrolovat všechny el. částí, které bylo nutné odpojit zdali jsou zapojeny do příslušných míst dle el. schématu a přívodní šňůru zapojit do el. sítě.
11. Zjistit případný únik plynu pomocí detektoru plynu.
12. V případě provedení kotle K2S zmáčknout tlačítko ON / OFF. Také je nutné zkontrolovat, zda dobře těsní a je dotažená hořáková deska, pomocí detektoru plynu nebo pomocí pěnotvorného roztoku.
13. Zkontrolovat tlak v otopném systému pomocí tlakoměru na kotli a zkontrolovat funkčnost pojistného ventilu. Zjistíme -li pokles tlaku v systému musíme dopustit do systému ÚT vodu na požadovanou hodnotu min. 50 kPa.
14. Zaplášťovat kotel předním krytem tak, že nejprve nasadit přední kryt na úchyty a zašroubovat pomocí 2 ks šroubů M4 x 8 mm.
15. Přes displej zkontrolovat tlačítka servisního modulu nastavení maximálního a minimálního výkonu a daný výkon zkontrolovat dle odečtené spotřeby na plynoměru.

Nastavení testovacího režimu:

Provedení K2S - automatika FURIMAT 854

Furimat 854 může být provozován v testovacím režimu pro servisní účely. V tomto režimu bude kotel ohřívat otopnou soustavu maximálním/minimálním výkonem nebo maximálním výkonem ohřevu TUV. Neprobíhá žádná modulace výkonu. Pokud není testovací režim vypnut samostatně automatika po 10 minutách automaticky tento testovací režim zruší.

V testovacím režimu kotel vždy topí do otopné soustavy.

DISPLEJ	KOMBINACE TLAČÍTEK	FUNKCE
otáčky ventilátoru /100	 a + tlačítko	hořák na zapalovacích otáčkách ventilátoru
otáčky ventilátoru /100	+ tlačítko	zvyšování otáček ventilátoru do maxima
otáčky ventilátoru /100	- tlačítko	snížování otáček ventilátoru do minima
	+ a -	vypnutí testovacího režimu

Kontrola CO₂

v testovacím režimu zkontrolovat nastavení CO₂

- pro minimální výkon 8,2 – 8,7 % CO₂

- pro maximální výkon 8,5 – 8,9 % CO₂
s tím, že hodnota minimálního výkonu musí být menší než hodnota CO₂ pro maximální výkon.
Je nezbytné řídit se upozorněními:

9. DŮLEŽITÁ UPOZORNĚNÍ!

- Pro instalaci a seřízení kotle je nutno přivolat servisní organizaci proškolenou výrobcem.
- Kotel se smí používat pouze k účelům použití, ke kterým je určen.
- Kotel smí obsluhovat pouze dospělé osoby v souladu s tímto návodem.
- Kotel není určen pro používání osobami (včetně dětí), jímž fyzická, smyslová nebo mentální neschopnost či nedostatek zkušeností a znalosti zabraňuje v bezpečném používání spotřebiče, pokud na ně nebude dohlíženo nebo pokud nebyly instruovány ohledně použití spotřebiče osobou zodpovědnou za jejich bezpečnost.
- Na děti by se mělo dohlížet, aby se zajistilo, že si nebudou se spotřebičem hrát.
- Kotel je plně automatický nedoporučuje se odpojovat od el. energie.
- Kotel je vybaven automatickou ochranou proti zamrznutí.
- Zákaz jakéhokoli zasahování do zajištěných součástí.
- Do blízkosti kotle a kouřovodů nesmí být nikdy ukládány, stavěny nebo zavěšovány žádné předměty s hořlavých hmot. (bezpečná vzdálenost spotřebiče od hořlavých hmot je ve směru hlavního sálání 50 mm a v ostatních směrech 10 mm).
- Musí být dodržena bezpečná vzdálenost kotle a kouřovodu od hořlavých hmot.
- Pokud jsou v okolí kotle prováděny stavební úpravy, včas kotel vypněte a chraňte jej před znečištěním.
- Pokud jsou v okolí kotle prováděny úpravy (práce s nátěrovými hmotami, lepidly apod.), včas kotel vypněte a chraňte jej před znečištěním.
- Kotel nečistěte hořlavými či výbušnými prostředky.
- V zimě (např. při odjezdu na dovolenou) nutno zajistit v potřebné míře kontrolu funkčnosti kotle a celého otopného systému, aby z vnější příčiny (výpadek el. proudu, topného plynu apod.) nedošlo k zamrznutí vody a tím i poškození zařízení.
- Z důvodu dlouhodobého výpadku el. energie v topném období je nutné do systému přidat nemrzoucí směs schválenou výrobcem pro tento typ kotle nebo vypustit systém tak, aby nedošlo k zamrznutí topného systému i kotle.
- U kotlů s výfukem spalin do okolí přes venkovní stěnu budovy je třeba při silných mrazech zkontrolovat zda nedochází k zamrznutí zkondenzované vody ze spalin ve výfukovém koši.
- Kotel je napájen elektrickým proudem 230 V.
- V případě požáru haste kotle jako el. zařízení.
- Pozor na únik topného plynu (Máte-li podezření že uniká plyn, uzavřete přívod plynu, větrejte - nutno zavolat servis). Plynový kohout pod kotlem musí být vždy přístupný.
- Je nutné vyloučit znečištění spalovacího vzduchu halogenovými uhlovodíky (obsažena např. ve sprejích, rozpouštědlech, barvách lepidlech) a prachem.

10. Pokyny k likvidaci výrobku po jeho lhůtě životnosti

ŽDB GROUP a. s., člen KKCG Industry, závod VIADRUS je smluvním partnerem firmy EKO-KOM a.s. s klientským číslem EK-F00060715. Obaly splňují ČSN EN 13427.

Obaly doporučujeme likvidovat tímto způsobem:

- plastová folie, kartónový obal, využijte sběrné suroviny
- kovová stahovací páska, využijte sběrné suroviny
- dřevěný podklad, je určen pro jedno použití a nelze jej jako výrobek dále využívat. Jeho likvidace podléhá zákonu 94/ 2004 Sb. a 185/2001 Sb. ve znění pozdějších předpisů.

Vzhledem k tomu, že výrobek je konstruován z běžných kovových materiálů, doporučují se jednotlivé části likvidovat takto:

- výměník (slitina hliníku), využijte sběrné suroviny,
- trubkové rozvody, opláštění, využijte sběrné suroviny,
- ostatní kovové části, využijte sběrné suroviny,
- izolační materiál MIRELON, prostřednictvím firmy zabývající se sběrem a likvidací odpadu.

Při ztrátě užitných vlastností výrobku lze využít zpětného odběru výrobku (je-li zaveden), v případě prohlášení původce, že se jedná o odpad, je nakládání s tímto odpadem podle ustanovení platné legislativy příslušné země.

11. Záruka a odpovědnost za vady

ŽDB GROUP a. s., člen KKCG Industry, závod VIADRUS poskytuje záruku:

- kotle po dobu 24 měsíců od data uvedení výrobku do provozu, maximálně však 30 měsíců od data expedice z výrobního závodu
- na kotlové těleso 5 let od data expedice z výrobního závodu.

Pro platnost záruky výrobce vyžaduje

- ve smyslu zákona č. 222/94 Sb. „O podmínkách podnikání a o výkonu státní správy v certifikovaných odvětvích a o Státní energetické inspekci a ČSN 38 6405“ změna 1 5/99, ČSN EN 1775 provádět pravidelně 1 x ročně kontrolu plynového kotle. Kontroly smí provádět oprávněná organizace (smluvní servis), akreditovaná výrobcem ŽDB GROUP a.s., člen KKCG Industry, závod VIADRUS.
- dokladovat veškeré záznamy o provedených záručních i pozáručních opravách a provádění pravidelných ročních kontrol kotle na příloze k záručnímu listu tohoto návodu

Každé oznámení vad musí být učiněno neprodleně po jejich zjištění vždy telefonickou domluvou i písemnou formou.

Při nedodržení uvedených pokynů nebudou záruky poskytované výrobcem uznány.

Záruka se nevztahuje na:

- závady způsobené chybnou montáží a nesprávnou obsluhou výrobku
- poškození výrobku při dopravě nebo jiné mechanické poškození
- závady způsobené nevhodným skladováním (např. vody)

Výrobce si vyhrazuje právo na změny prováděné v rámci inovace výrobku, které nemusí být obsaženy v tomto návodě.

Informace o obalech pro odběratele

ŽDB GROUP a. s., člen KKCG Industry
Bezručova 300
735 93 Bohumín

prohlašuje, že níže uvedený obal splňuje podmínky pro uvádění obalů na trh stanovené zákonem 477/2001 Sb., o obalech a o změně některých zákonů, v platném znění.

Níže uvedený obal byl navržen a vyroben podle uvedených platných technických norem.

ŽDB GROUP a. s., člen KKCG Industry, má k dispozici veškerou technickou dokumentaci vztahující se k prohlášení o souladu a je schopna ji předložit příslušnému kontrolnímu orgánu.

Popis obalu (konstrukční typ obalu a jeho součásti):

- a) ocelová páska
- b) PP a PET páska
- c) LD-PE teplem smrštitelná fólie
- d) LD-PE a BOPP teplem smrštitelná fólie
- e) LLD-PE stresová fólie
- f) Akrylátové BOPP lepicí pásy
- g) PES Sander pásy
- h) vlnitá lepenka a papír
- i) dřevěná paleta a hranoly
- j) mikroténové sáčky
- k) PP sáčky

1.	Prevence snižování zdrojů	ČSN EN 13428, ČSN EN 13427	ANO
2.	Opakované použití	ČSN EN 13429	NE
3.	Recyklace materiálu	ČSN EN 13430	ANO, NE-i
4.	Energetické zhodnocení	ČSN EN 13431	ANO, NE-a
5.	Využití kompostováním a biodegradace	ČSN EN 13432, ČSN EN 13428	NE
6.	Nebezpečné látky	ČSN EN 13428, ČSN CR 13695-2	ANO
7.	Těžké kovy	ČSN CR 13695-1	ANO

Informace o plnění povinnosti zpětného odběru

Vážený zákazníku,

dovoluji si Vás seznámit s plněním povinnosti zpětného odběru v souladu se zákonem č. 477/2001 Sb., zákona o obalech, ve znění pozdějších předpisů, § 10, § 12 v rámci výrobků produkovaných firmou ŽDB GROUP a. s., člen KKCG Industry.

ŽDB GROUP a. s., člen KKCG Industry, má uzavřenou smlouvu o sdruženém plnění povinnosti zpětného odběru a využití odpadu z obalů s autorizovanou obalovou společností EKO-KOM a. s. a zapojila se do systému sdruženého plnění

EKO-KOM a. s. pod klientským identifikačním číslem EK-F00060715.

V případě nejasností se obraťte na:

ŽDB GROUP a. s., člen KKCG Industry,
závod Služby
garant za odpady
pracovník ochrany životního prostředí
Bezručova 300
735 93 Bohumín

či přímo na EKO-KOM a. s.
Na Pankráci 1685/17,19
140 21 Praha 4

případně na webových stránkách www.ekokom.cz

Záruční list a Osvědčení o jakosti a kompletnosti pro kotel VIADRUS CLAUDIUS K 2

Výrobní číslo kotle Výkon kotle

Způsob napojení kouřovodu:

Uživatel (příjmení, jméno)

Adresa (ulice, město, PSČ)

Telefon/Fax

Kotel odpovídá požadavkům:

ČSN 070240 Teplovodní a nízkotlaké parní kotle. Základní ustanovení

ČSN EN 667 Kotle na plynná paliva pro ústřední vytápění - zvláštní požadavky na kondenzační kotle s jmenovitým tepelným příkonem 70 kW

ČSN EN 483 Kotel na plynná paliva pro ústřední vytápění - Kotle provedení C s jmenovitým tepelným příkonem nejvýše 70 kW

Seřízení dle návodu k obsluze a instalaci kotle provede smluvní servisní organizace.

Kompletnost kotle zaručuje prodejce. Nastavení výkonu dle „Návodu k obsluze a instalaci“ zaručuje výrobce smluvní servisní organizaci.

Záruční list je bez vyplnění neplatný.

pro K2S

krok	výrobní nastavení	stávající nastavení
1	1 nebo 2	
2	0	
3	99 %	
4	99 %	
5	20 °C	
6	-10 °C	
7	20 °C	
8	5 min	
9	2 min	
A	0	
C	0	
d	0	
E	30°C	
F	16 kW	
F	24 kW	
F	49,5 kW	

Uživatel potvrzuje, že:

- smluvní servisní organizací seřízený kotel nevykázal při topné zkoušce závadu
- obdržel „Návod k obsluze a instalaci“ s řádně vyplněným Záručním listem a Osvědčením o jakosti
- byl seznámen s obsluhou a údržbou kotle

Datum výroby:

Razítko výrobce:

Kontroloval (podpis):

.....

Datum instalace:

Smluvní servisní organizace
(razítko, podpis):

Podpis uživatele:

.....

**Záruční list a Osvědčení o jakosti a kompletnosti pro kotel
VIADRUS CLAUDIUS K 2**

Výrobní číslo kotle Výkon kotle

Způsob napojení kouřovodu:

Uživatel (příjmení, jméno)

Adresa (ulice, město, PSČ)

Telefon/Fax

Kotel odpovídá požadavkům:

ČSN 070240 Teplovodní a nízkotlaké parní kotle. Základní ustanovení

ČSN EN 667 Kotle na plynná paliva pro ústřední vytápění - zvláštní požadavky na kondenzační kotle s jmenovitým tepelným příkonem 70 kW

ČSN EN 483 Kotel na plynná paliva pro ústřední vytápění - Kotle provedení C s jmenovitým tepelným příkonem nejvýše 70 kW

Seřízení dle návodu k obsluze a instalaci kotle provede smluvní servisní organizace.

Kompletnost kotle zaručuje prodejce. Nastavení výkonu dle „Návodu k obsluze a instalaci“ zaručuje výrobce smluvní servisní organizaci.

Záruční list je bez vyplnění neplatný.**pro K2S**

krok	výrobní nastavení	stávající nastavení
1	1 nebo 2	
2	0	
3	99 %	
4	99 %	
5	20 °C	
6	-10 °C	
7	20 °C	
8	5 min	
9	2 min	
A	0	
C	0	
d	0	
E	30°C	
F	16 kW	
F	24 kW	
F	49,5 kW	

Uživatel potvrzuje, že:

- smluvní servisní organizací seřízený kotel nevykázal při topné zkoušce závadu
- obdržel „Návod k obsluze a instalaci“ s řádně vyplněným Záručním listem a Osvědčením o jakosti
- byl seznámen s obsluhou a údržbou kotle

Datum výroby:

Razítko výrobce:

Kontroloval (podpis):

.....

Datum instalace:

Smluvní servisní organizace
(razítko, podpis):

Podpis uživatele:

.....

Záruční list a Osvědčení o jakosti a kompletnosti pro kotel VIADRUS CLAUDIUS K 2

Výrobní číslo kotle Výkon kotle

Způsob napojení kouřovodu:

Uživatel (příjmení, jméno)

Adresa (ulice, město, PSČ)

Telefon/Fax

Kotel odpovídá požadavkům:

ČSN 070240 Teplovodní a nízkotlaké parní kotle. Základní ustanovení

ČSN EN 667 Kotle na plynná paliva pro ústřední vytápění - zvláštní požadavky na kondenzační kotle s jmenovitým tepelným příkonem 70 kW

ČSN EN 483 Kotel na plynná paliva pro ústřední vytápění - Kotle provedení C s jmenovitým tepelným příkonem nejvýše 70 kW

Seřízení dle návodu k obsluze a instalaci kotle provede smluvní servisní organizace.

Kompletnost kotle zaručuje prodejce. Nastavení výkonu dle „Návodu k obsluze a instalaci“ zaručuje výrobce smluvní servisní organizaci.

Záruční list je bez vyplnění neplatný.

pro K2S

krok	výrobní nastavení	stávající nastavení
1	1 nebo 2	
2	0	
3	99 %	
4	99 %	
5	20 °C	
6	-10 °C	
7	20 °C	
8	5 min	
9	2 min	
A	0	
C	0	
d	0	
E	30°C	
F	16 kW	
F	24 kW	
F	49,5 kW	

Uživatel potvrzuje, že:

- smluvní servisní organizací seřízený kotel nevykázal při topné zkoušce závadu
- obdržel „Návod k obsluze a instalaci“ s řádně vyplněným Záručním listem a Osvědčením o jakosti
- byl seznámen s obsluhou a údržbou kotle

Datum výroby:

Razítko výrobce:

Kontroloval (podpis):

.....

Datum instalace:

Smluvní servisní organizace
(razítko, podpis):

Podpis uživatele:

.....

Razítko servisního centra:

.....

VIADRUS

ŽDB GROUP a.s. / závod VIADRUS

Bezručova 300 / 735 93 Bohumín / CZ

Tel.: +420 596 083 050 / Fax: +420 596 082 822

www.viadrus.cz / info@viadrus.cz

ŽDB GROUP a.s. / KKCG Industry Group Member