

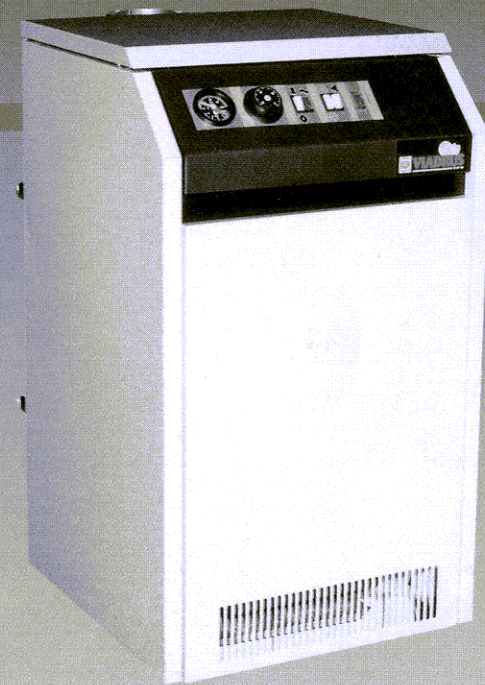



VIADRUS
G 27 IDEAL



**Návod k obsluze
a instalaci kotle**

ŽDB a.s.,
ZÁVOD TOPENÁŘSKÉ TECHNIKY VIADRUS,
BOHUMÍN

1. Technické údaje kotle VIADRUS G 27 IDEAL

Počet článků		3	4	5	6	7
Pracovní přetlak vody max.	MPa	0,4				
Zkušební přetlak	MPa	0,8				
Součinitel hydraul. odporu kotle		≤ 2,5				
Objem vodního prostoru	l	10,35	13,8	16,8	19,8	22,8
Provozní tepl. vody	°C	90/70				
Max.tepl.topné vody	°C	90				
Hmotnost kotle	kg	99	125	151	180	208
Rozměry kotle hloubka x výška	mm	500 x 884				
šířka	mm	405	490	575	660	745
Hladina hluku	dB	nepřesahuje hladinu 55 dB (A)				
Komínový tah	Pa	min. 2,5				
Světlost kouř. roury	mm	130	130	150	160	160
Připojovací napětí		1 PEN ≈ 50 Hz 230 V				
Elektrický příkon	kW	0,1				
Elektrické krytí		IP 40				
Prostředí		obyčejné				

Zemní plyn

Výhřevnost 35,68 MJ.m⁻³ při teplotě plynu 0°C a barometrickém tlaku 101,325 kPa.

Počet článků			3	4	5	6	7
Výkon	snížený	kW	12	18	24	32	37
	jmenovitý		15	22,5	30	37,5	45
Příkon plynu	snížený	m ³ .h ⁻¹	1,32	1,97	2,63	3,51	4,06
	jmenovitý	m ³ .h ⁻¹	1,62	2,43	3,24	4,05	4,86
Příkon plynu	snížený	l.min ⁻¹	22,0	32,8	43,8	58,5	67,6
	jmenovitý	l.min ⁻¹	27,0	40,5	54,0	67,5	81,0
Účinnost	snížený	%	92	92	92	92	92
	jmenovitý	%	93,5	93,5	93,5	93,5	93,5
Teplota spalin v přeruš. tahu		°C	133				
Teplota spalin za přeruš. tahu		°C	92				
Množství suchých spalin	snížený	m ³ .h ⁻¹	14,76	22,15	29,5	39,4	45,5
	jmenovitý	m ³ .h ⁻¹	18,15	27,24	36,32	45,4	54,5
Tlak plynu na trysce	snížený	kPa	1,32	0,98	1,01	1,06	0,93
	jmenovitý	kPa	1,35	1,35	1,35	1,35	1,35
Průměr trysky		mm	2,33	2,33	2,33	2,33	2,33

Ve výrobním závodě je kotel nastaven na jmenovitý výkon dle tabulky.

Hodnoty emisí spalin

Počet článků			3	4	5	6	7
Kyslík O ₂	snížený	%	10,3	7,4	10,9	11,3	10,8
	jmenovitý	%	4,1	5,1	5,1	5,6	5,8
Oxid uhelnatý CO (O ₂ =3%)	snížený	mg.m ⁻³	14	11	10	13	10
	jmenovitý	mg.m ⁻³	53,2	34	60,8	26,3	17,8
Oxidy dusíku NO _x (O ₂ =3%)	snížený	mg.m ⁻³	123	141	158	158	167
	jmenovitý	mg.m ⁻³	149	149	177	181	181

Maximální dovolená hodnota emisí spalin CO (O₂ = 3 %) 100 mg.m⁻³
NO_x (O₂ = 3 %) 200 mg.m⁻³

Propan

Výhřevnost 93,57 MJ.m⁻³, při teplotě plynu 0°C a barometrickém tlaku 101,325 kPa

Počet článků			3	4	5	6	7
Výkon		kW	12	19,0	24	32,0	37
Příkon plynu		m ³ .h ⁻¹	0,493	0,782	0,987	1,317	1,522
Příkon plynu		l.min ⁻¹	8,2	13,0	16,45	21,95	25,36
Množství kap. plynu		kg.h ⁻¹	0,986	1,564	1,974	2,634	3,044
Účinnost		%	93,5				
Teplota spalin v přerušovači tahu		°C	132				
Teplota spalin za přerušovačem tahu		°C	91				
Množství suchých spalin		m ³ .h ⁻¹	16,3	25,8	32,6	43,6	50,5
Tlak plynu za regul.		kPa	2,8				
Hodnoty spalování							
O ₂		%	8	5,5	0	12,6	0
CO (O ₂ = 3 %)		mg.m ⁻³	9,1	8,1	9,1	9,1	9,3
NO _x (O ₂ = 3 %)		mg.m ⁻³	173	169	166	196	191
Průměr trysky		mm	1,42				

Maximální dovolená hodnota emisí spalin CO (O₂ = 3 %) 100 mg.m⁻³
NO_x (O₂ = 3 %) 200 mg.m⁻³

2. VŠEOBECNĚ

Kotel VIADRUS G 27 IDEAL je litinový článkový kotel s atmosférickým hořákem pro spalování nízkotlakého zemního plynu a propanu.

Vyráběn je pouze jako teplovodní s nuceným oběhem, s pracovním přtlakem do 0,4 MPa. Kotel vyhovuje pro použití v místnostech oddělených od vlastního bytového prostoru (např. sklep, chodba).

Předností kotle je tichý chod, vysoká účinnost, velmi nízký obsah škodlivin ve spalinách a malá spotřeba elektrické energie. Je vybaven spolehlivými zabezpečovacími prvky.

Kotel je možno kombinovat s námi vyráběným ohřivačem vody OV 80 L. V této kombinaci je zabezpečen přednostní ohřev TUV.

Každý kotel je před odesláním odkoušen na těsnost zkušebním přtlakem 0,8 MPa a vyhovuje zkouškám izolačního odporu a elektrické pevnosti dle ČSN 36 1050, část 1.

S kotlem obdrží odběratel osvědčení o jakosti a kompletnosti kotle s uvedením výrobního čísla, výkonu kotle a druhu paliva. Osvědčení o jakosti slouží jako záruční list, pro potvrzení o řádném převzetí kotle po ukončení montáže a provedení topné zkoušky.

Před instalací je nutno ověřit, zda všechny údaje souhlasí s projektovanými požadavky a druhem plynu.

Kotel byl zhotoven podle dokumentace odsouhlasené Strojírenským zkušebním ústavem v Brně podle ČSN 07 0240 a ČSN 07 0245.

Kotlové těleso je zhotoveno ze šedé litiny ČSN 42 2415 a tlakové části kotle odpovídají požadavkům na pevnost dle ČSN 07 0240.

3. KONSTRUKCE KOTLE - POPIS

Kotlové těleso je sestaveno z levého článku, středních článků (počet podle velikosti kotle) a pravého článku. Články jsou spojeny pomocí nalisovaných vsuvek a zajištěny proti uvolnění kotevními šrouby. Články vytvářejí hořákový a spalovací prostor, konvekční plochu a uvnitř článků vodní objem kotle. Vstup a výstup topné vody je situován v zadní části kotle a je proveden trubkami DN 25 ukončenými závitem G 1". V levém krajním článku je našroubována jímka pro čidla kapilárních termostatů a teploměru a našroubován zpětný ventil pro tlakoměr (výškoměr).

K horní části kotlového tělesa je pomocí šroubů připevněn vestavný přerušovač tahu se snímatelným čisticím víkem a hrdlem pro nasazení kouřové roury.

Kotlové těleso je posazeno na ocelový podstavec, kterým je uzavřen hořákový prostor. Jeho součástí je krycí plech s clonou z antikorozi oceli a tepelná izolace. Clona sekundárního vzduchu se instaluje pouze u provedení propan.

Atmosférický hořák je složen z válcových perforovaných trubic, které jsou uchyceny na hořákové desce. Hořákové trubice jsou vyrobeny moderní technologií ze žáruvzdorné oceli. Na jednotlivých trubicích jsou umístěny tyčinky, které podstatně snižují vznik oxidů dusíku.

K hořákové desce je přivařen rozdělovač plynu s tryskami a je na ní připevněna zapalovací a hlídací elektroda.

Přívod plynu je proveden trubkou DN 15 s elektromagnetickým ventilem, který obsahuje regulátor tlaku plynu.

Teplota topné vody je hlídána nastavitelným regulačním termostatem a pevně nastaveným bezpečnostním termostatem.

Kotel je dokonale tepelně izolován minerální izolací. Ocelový plášť kotle je barevně povrchově upraven.

Ve vrchní části kotle je ovládací panel, který obsahuje spinací a regulační prvky, hořákovou automatiku, připojovací svorkovnici a teploměr s tlakoměrem.

4. INSTALACE KOTLE

Kotel smí instalovat servisní podnik, který má od ITI oprávnění provádět instalaci a údržbu plynových spotřebičů a je pravidelně proškolen našim podnikem.

Jakýkoliv zásah do elektrické části kotle nebo zapojování dalších ovládacích prvků může provést pouze organizace oprávněná k provádění servisních prací. Ukončení montáže a provedení topné zkoušky musí být zaznamenáno do osvědčení o jakosti pro kotel Viadrus G 27 IDEAL, které slouží jako záruční list.

Umístění kotle.

Na určené stanoviště doporučujeme kotel přepravovat na paletě, zabalen v ochranném obalu. Pokud to z prostorových důvodů možné není, přepravujeme kotel bez obalu, přenesením za spodní základovou desku kotle. V žádném případě se nesmí kotel zvedat za trubky topné vody a plynu.

Kotel musí stát pevně na nehořlavé podložce ve svislé poloze, dobře vyvážen. Pokud by byl kotel umístěn na podlaze z hořlavého materiálu, je nutno kotel postavit na nehořlavou tepelně izolující podložku přesahující půdorys kotle na všech stranách o 150 mm. Je-li kotel umístěn ve sklepě, doporučujeme jej umístit na nehořlavou podezdívku vysokou alespoň 50 mm k zamezení přístupu vlhkosti, která musí přesahovat obrys spotřebiče, na každé straně nejméně o 150 mm.

Kotel může být umístěn jen v místnosti s dostatečným přívodem vzduchu dle ČSN 38 64 41. Před kotlem musí být ponechán volný prostor min. 1000 mm pro čištění kotle, vyjímání hořáku apod. Vzadu musí být zachována vzdálenost od stěny min. 400 mm.

Je-li kotel postaven bočně ke stěně, je nutno dodržet vzdálenosti od stěny min. 200 mm a z druhé strany ponechat volný prostor pro přístup k zadní části kotle min. 600 mm.

Je-li kotel kombinován s ohříváčem vody OV 80L, doporučujeme jej umístit na podezdívku o 100 mm vyšší než podezdívka ohříváče. Na výstup kotle je pak umístěna námi doporučená rozvodná větev **MEIBES 01** s třicestným ventilem a vzájemné propojení kotle s ohříváčem je provedeno dodávanými izolovanými trubkami.

UMÍSTĚNÍ KOTLŮ V KOTELNĚ

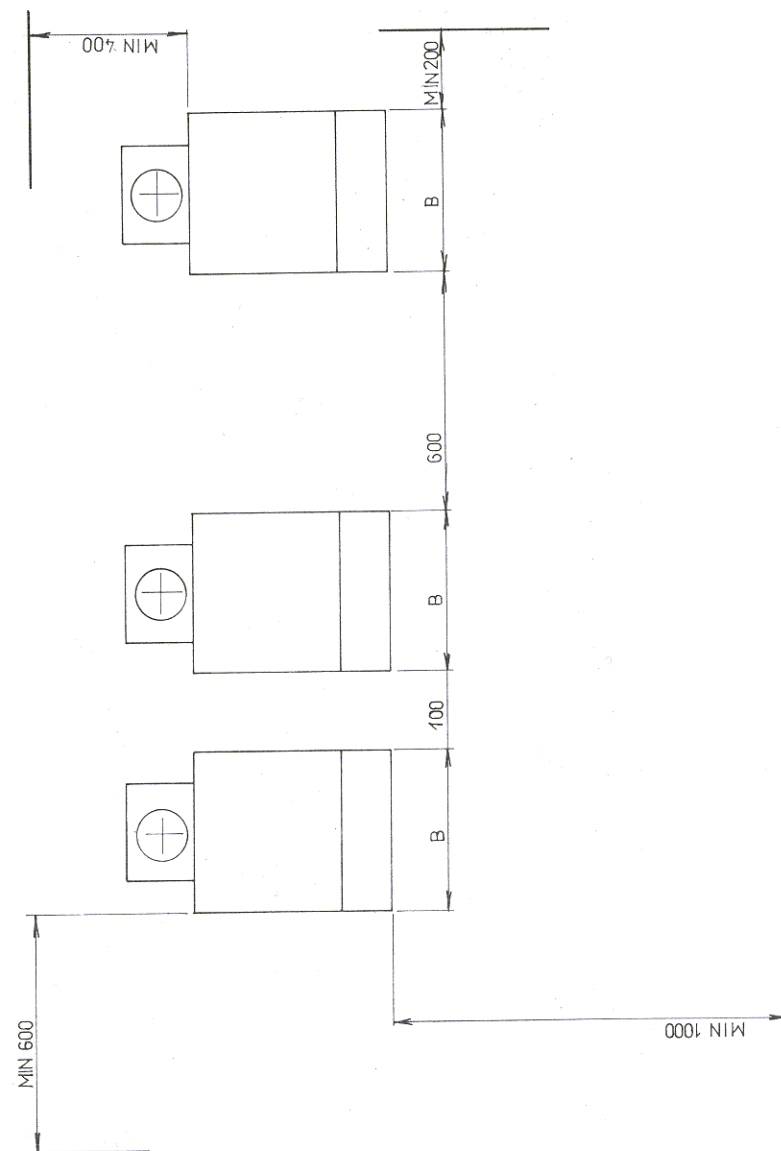

Upozornění:

Kotel není určen pro montáž do koupelen, umývár a sprch - ve smyslu ČSN 33 21 35 - část 1.

Kotle v provedení propan nesmí být instalovány v místnostech, jejichž podlaha je pod úrovní rostlého terénu !

Umístění kotle musí vyhovovat bezpečnostnímu připojení**a) na komín:**

dle ČSN 73 4210 - Provádění komínů a kouřovodů a připojování spotřebičů paliv, ČSN 73 4201 - Navrhování komínů a kouřovodů. Připojení spotřebiče ke komínovému průduchu smí být provedeno jen se souhlasem komínického podniku a musí splňovat všechna ustanovení těchto norem.

Komín musí být vícevrstvý, je-li jednovrstvý, musí být použita ochranná vložka z trub nebo obkladových desek odolných proti účinku spalin a mrazu. Provedení komínových vložek je určeno ČSN 73 4210. Potřebný komínový tah je 2,5 Pa.

b) k plynovému rozvodu:

ČSN 38 6441 - Odběrní plynová zařízení na svítiplyn a zemní plyn v budovách. ČSN 38 6460 - Předpisy pro instalaci a rozvod PB v obytných budovách. ČSN 38 6413 - Plynovody a přípojky s nízkým a středním tlakem (příp. ČSN 38 6420) a ČSN 06 1008 - Požární bezpečnost lokálních spotřebičů a zdrojů tepla. Uvádění plynového kotle do provozu se řídí rovněž vyhláškou č. 175/75 Sb. FMPE.

c) k elektrické síti:

ČSN 33 2180 - Připojování elektrických přístrojů a spotřebičů. Kotel je určen pro prostředí obvyčejné podle ČSN 33 0300, připojovací napětí 230 V/50 Hz, krytí IP 40.

d) k otopné soustavě:

Otopná soustava musí být provedena v souladu s ČSN 06 0830 - Zabezpečovací zařízení pro ústřední vytápění a ohřívání užitkové vody.

Při instalaci kotle a při jeho provozu je nutno dodržovat bezpečnostní vzdálenost od hořlavých hmot stupně hořlavosti B, C₁ a C₂ podle ČSN 06 1008 a to 200 mm. Pro lehce hořlavé hmoty stupně hořlavosti C₃, které rychle hoří a hoří samy i po odstranění zdroje zapálení (papír, lepenka, karton,

asfaltové a dehtové lepenky, dřevo a dřevovláknité desky, plastické hmoty, podlahové krytiny) se vzdálenost zdvojnásobuje, tzn. na 400 mm. Bezpečnou vzdálenost je nutno zdvojnásobit i v tom případě, kdy stupeň hořlavosti stavební hmoty není prokázán.

Upozornění.

Dojde-li k nebezpečí vniknutí hořlavých par či plynů do kotelny nebo při pracích, při nichž vzniká přechodné nebezpečí požáru nebo výbuchu (lepení podlahových krytin, nátěry hořlavými barvami), musí být kotel včas před zahájením prací vypnut, včetně zapalovacího hořáku !

Na kotel a do vzdálenosti menší než bezpečná vzdálenost od něho nesmí být kladeny předměty z hořlavých hmot.

Kotel smějí obsluhovat pouze dospělé osoby, ponechat děti bez dozoru dospělých u kotle je nepřipustné.

Stupeň hořlavosti stavebních hmot a výrobků	Stavební hmoty a výrobky zařazené do stupně hořlavosti (výběr z ČSN 73 0823)
A - nehořlavé	žula, pískovec, betony, cihly, keramické obkládačky, malty, protipožární omítky atd.
B - nesnadno hořlavé	akumin, izomin, heraklit, lignos, desky a čedičové plsti, desky ze skelných vláken
C ₁ - těžce hořlavé	dřevo bukové, dubové, desky hobrex, překližky, werzalit, umakart, sirkolit
C ₂ - středně hořlavé	dřevo borové, modřínové, smrkové dřevotřískové a korkové desky, pryžové podlahoviny
C ₃ - lehce hořlavé	asfaltová lepenka, dřevovláknité desky, celulózové hmoty, polyuretan, polystyrén, polyethylen, PVC...

5. MONTÁŽ KOTLE

Kotlové těleso umístíme na podezdívku. Na trubku vratné vody ke kotli namontujeme odbočku Te Js 1" s redukcí 1"/1/2" a napouštěcím kohoutem. Oběhové čerpadlo napojíme do výstupní větve topného systému.

Napojení plynu do kotle provedeme přes ruční plynový uzavírací kohout (není předmětem dodávky)

V případě, že je kotel instalován s ohřivačem vody OV 80L, napojíme na výstup kotle rozvodnou větev MEIBES 01 a dle nákresu propojíme dodávanými trubkami.

Naplnění otopné soustavy vodou.

Voda pro naplnění kotle a otopné soustavy musí být čirá a bezbarvá, bez suspendovaných látek, oleje a chemicky agresivních látek. Její tvrdost musí odpovídat ČSN 07 7401 č. 26, jinak je třeba ji změkčit a to buď fosforečnanem sodným nebo chelatačním činidlem.

Po naplnění kotle a otopné soustavy vodou je třeba zabezpečit dokonalé odvětrání kotle a celé soustavy.

Během topného období je nutno udržovat stálý objem vody v systému. Voda z kotle a topného systému se nemá nikdy vypouštět nebo odebírat k použití kromě případů nezbytně nutných, jako jsou opravy apod.

Vypouštěním vody se zvyšuje nebezpečí koroze a tvorby vodního kamene. Je-li třeba doplnit vodu do topného systému, doplňujeme ji pouze do **vychladlého kotle**, aby nedošlo k prasknutí článků.

Příprava teplé užitkové vody

Při naplňování ohřivače dodržujeme postup a zásady uvedené v návodu daného hřivače. (např. OV 80L.)

6. UVEDENÍ KOTLE DO PROVOZU

Kotel smí být obsluhován pouze podle návodu k obsluze. Před uvedením kotle do provozu zkontrolovat na tlakoměru (výškoměru), zda je topný systém naplněn vodou.

Zabezpečovací a regulační prvky.

Kotel je vybaven hořákovou automatikou Gastechnic FA 10 Z, (Honeywell S 45 60 A 1008 nebo INECO IONO 800 20 03), která zabezpečuje zapalování hořáku vysokonapětovou jiskrou a hlídání plamene ionizační pojítkou. Vlastní provoz hořáku (zapínání a vypínání elektromagnetického plynového ventilu a zapalování plamene) je řízen v sérii zapojenými termostaty (pokojevý, kotlový, bezpečnostní). Při rozepnutí kteréhokoliv termostatu je hořák odstaven z provozu.

Chod oběhového čerpadla je řízen pokojovým termostatem.

Kotlový termostat je umístěn na panelu kotle a je ho možno nastavit ovládacím knoflíkem v rozsahu 50°- 90°C.

Bezpečnostní termostat je umístěn v panelu a je nastaven na 100°C. Čidla obou termostatů jsou zasunuta v jímce v levém horním rohu kotlového tělesa. Ovládací panel je dále vybaven sdruženým teploměrem a tlakoměrem, sítovým spínačem se signálním světlem, přepínačem režimu, signálním světlem "PORUCHA" a odblokovacím tlačítkem poruchového stavu.

Zapálení hořáku:

Před spuštěním kotle do provozu:

- otevřít ruční plynový kohout
- připojit k elektrické síti
- všechny termostaty uvést do sepnutého stavu
- sepnout sítový spínač do polohy I

Pokud jsou uvedené podmínky splněny, proběhne automaticky zapálení hořáku. Pokud proběhne zapalovací cyklus a nedojde k zapálení hořáku,

rozsvítí se signální světlo "PORUCHA". Zmáčknutím odblokovacího tlačítka na panelu kotle se start opakuje.

Přepínač režimu slouží k volbě dvou základních možností chodu kotle.

V poloze označeném symbolem  pracuje kotel pouze do topného systému.

V poloze přepínače označené symbolem  nahřívá kotel přednostně ohřívač vody OV 80L a teprve po dosažení navolené teploty v ohřívači přepojí trojcestný ventil vodní okruh do topného systému. Teplota vody v ohřívači je řízena bojlerovým termostatem.

V případě, že kotel není kombinován s ohřívačem OV 80L, musí být přepínač režimu v poloze 

Ve výrobním závodě je spalování seřízeno zkušebním plynem podle ČSN 07 0245, G 20 - zemní plyn, G 31 - propan.

Objemový podíl oxidu uhelnatého ve spalinách nesmí překročit 100 mg.m⁻³ a podíl NO_x 200 mg.m⁻³ přepočítaný na stav 3 % O₂.

7. NASTAVENÍ VÝKONU

Každý kotel je před expedicí odzkoušen při středním přetlaku zemního plynu 1,8 kPa. Jelikož tyto normou stanovené přetlaky v plynárenských sítích kolísají u zemního plynu od 1,5 do 2,3 kPa je nutno při uvádění kotle do provozu přezkontrolovat množství plynu - viz tabulka.

Spotřeba paliva je uváděna při teplotě plynu 0°C a barometrickém tlaku vzduchu 101,325 kPa.

Pokud se podmínky měření spotřeby paliva liší od uváděných podmínek (0°C a 101,325 kPa) lze skutečnou spotřebu paliva vypočítat podle ČSN 38 5509 ze vztahu:

$$V = V_E \cdot \frac{101,325 \cdot (273 + t)}{p \cdot 273}$$

V	- objem plynu při daném přetlaku
V _E	- objem plynu při 0°C a 101,325 kPa
t	- teplota plynu (°C)
p	- absolutní přetlak plynu (kPa)
273	- absolutní teplota (°K)

Příklad výpočtu:

5. čl. kotel Viadrus G 27 IDEAL o výkonu 30 kW - zemní plyn. Spotřeba plynu při 0°C a 101,325 kPa je 3,24 m³.h⁻¹ (viz tabulka).
Skutečné podmínky měření: barometrický tlak 100,4 kPa, přetlak plynu před plynoměrem 1,8 kPa, teplota plynu 18°C.

$$V = 3,24 \cdot \frac{101,325 \cdot (273 + 18)}{(100,4 + 1,8) \cdot 273} \cdot 3,24 \cdot \frac{29\,486}{27\,900} = 3,24 \cdot 1,057 = 3,42 \text{ m}^3 \cdot \text{hod}^{-1}$$

Skutečná spotřeba zemního plynu pro jmenovitý výkon 5 čl. kotle Viadrus G 27 IDEAL při daných podmínkách je 3,42 m³ . hod⁻¹

Liší-li se naměřený výkon podstatně od udávaného výkonu, je možno jmenovitý výkon nastavit regulátorem tlaku na ventilu.

Seřízení výkonu může provádět pouze kvalifikovaný pracovník.

- Před seřizováním je nutné nechat stabilizovat tlakové poměry na hořáku.

Postup při seřízení výkonu:

1. Kotel uvedeme do provozu.
2. Manometr (U-trubici) napojíme na měřicí místo výstupního přetlaku na ventilu.
3. Pomocí šroubováku nastavíme vnitřním regulačním šroubem potřebný přetlak plynu. Otáčením ve směru hodinových ručiček se přetlak zvětšuje, opačně snižuje.
4. Pokud nastavené hodnoty příkonu plynu nesouhlasí s udávanými hodnotami, celý postup opakujeme.

Uživatelé nesmí být demontována žádná část plynového rozvodu a to z důvodu nebezpečí unikání plynu do místnosti. Veškeré opravy na plynovém a elektrickém zařízení kotle smějí být prováděny pouze odbornou firmou - servisem, který provede i nové přezkoušení těsnosti plynového rozvodu.

8. Provoz kotle

Po uvedení do provozu pracuje kotel automaticky podle nastavení regulačních prvků. Kotlový termostat doporučujeme nastavit na 70-80°C.

Při výpadku el. sítě je hořák odstaven, po obnovení el.sítě probíhá automaticky nový start hořáku.

V případě kombinace kotle s ohříváčem OV 80 L je nutno po skončení topné sezony uzavřít topný systém ventilem a nastavit kotlový termostat na cca 60°C.

K regulaci pokojové teploty doporučujeme a nabízíme následující regulátory:

- Rego, typ 97201,02 s nočním poklesem teploty o 3 - 5°C
- regulátor teploty Landis & Gyr, typ REV 10 s možností nastavení denního režimu vytápění
- programovatelný termostat HONEYWELL, typ CM51

Upozornění:

Dle ČSN 07 0703 čl. 68 musí kotelna být trvale udržována v čistotě a bezprašném stavu, zejména v okolí přívodu spalovacího vzduchu k hořákům. Z prostoru kotelny je nutno vyloučit zdroje takového znečištění, případně po dobu možného znečištění (izolační práce, úklid kotelny) kotle odstavit z provozu.

Zanešení i částí hořáku znehodnocuje kvalitu spalování a ohrožuje hospodárny a spolehlivý provoz kotle.

9. ČISTĚNÍ KOTLE

I když spaliny plyných paliv téměř nezpůsobují zanášení konvekčních ploch kotle, doporučujeme pro trvalé zachování vysoké účinnosti po topné sezoně provést vyčištění kotle a hořáku od usazených nečistot.

Postupujeme následujícím způsobem:

- odpojit kotel od el. sítě
- uzavřít přívod plynu
- hořák odpojit od přívodu plynu (odšroubovat 4 šrouby, které připevňují přírubu k ventilu na pravé straně ventilu.)
- odpojit vodiče od obou elektrod
- odšroubovat dva šrouby M8, kterými je připevněna hořáková deska ke kotlovému tělesu
- vysunout hořák ze spalovacího prostoru
- vysunout clonu sekundárního vzduchu (pouze u provedení propan)
- sejmut horní díl pláště
- sejmut víko přerušovače tahu

Postup při čištění konvekčních ploch kotle vodou:

- do všech průduchů konvekční plochy shora nalít zředěný saponátový roztok
- roztok nechat asi 10 minut působit
- po této době hadicí vodním paprskem vystříkat konvekční plochy
- nakonec větším tlakem vody dokončit vyčištění konvekčních ploch
- dokonale odstranit nečistoty z hořákového prostoru
- provést montáž hořáku, připojení přívodu plynu, zapojení zapalovací a hlídací elektrody
- připevnit víko přerušovače tahu
- nasadit horní díl pláště

Postup při čištění hořáku:

- z hořákových trubíc uvolnit pojistku tyčinek, která je připevněna maticí M5 k zadnímu víčku hořákové trubice
- vysunout tyčinky z držáků tyčinek

- pomocí štětce a za současného chodu vysavače prachu odstraňovat postupně z perforace trubic usazené nečistoty
- provést zpětnou montáž tyčinek

Postup při čišění konvekčních ploch kotle chemickým prostředkem METANTHERM:

- demontáž provést stejným způsobem jako u čišění vodou
- chemickým prostředkem postříkat konvekční plochy
- provést montáž víka přerušovače tahu
- nasadit horní víko pláště
- kotel uvést do provozu
- nástavec na aplikátor čisticího spraye (kovová trubička spojená s aplikátorem čisticího spraye) prostrčit otvorem pod hořákem pro přívod sekundárního vzduchu a postupně, mezi jednotlivými trubicemi, krátce stříknout čisticí prostředek za provozu kotle.

Při provozu kotle chemický prostředek reaguje s usazeninami a ve formě spalin je odveden komínem. Čišění kotle může provádět pouze odborný servisní podnik, který provede současně také kontrolu regulačního a zabezpečovacího zařízení. Při znečištění pláště kotle jej lze omýt vlažnou vodou se saponátovým prostředkem.

Před uvedením kotle do provozu zkontrolovat těsnost plynového rozvodu kotle.

10. ZÁRUKA A ODPOVĚDNOST ZA VADY

Uplatnění práva z odpovědnosti za vady se řídí ustanovením § 422- 441 Obchodního zákoníku. Výrobce poskytuje záruku na kotlové těleso 20 let od termínu expedice z výrobního závodu. Na ostatní vady výrobce poskytuje záruku po dobu 24 měsíců od termínu expedice z výrobního závodu. Pro náhradu škody platí ustanovení § 373-386 Obchodního zákoníku.

Každé oznámení vad musí být učiněno neprodleně po jejich zjištění vždy písemnou formou.

Pro platnost záruky na kotlové těleso v době trvání 20 let musí uživatel ve smyslu vyhlášky 175/75 Sb, § 15, 16 provádět pravidelně kontrolu a revizi plynového zařízení - kotle, ve smyslu ČSN 38 6405, odst. 28. Kontrola 1 x ročně, revize 1 x za 3 roky. Kontroly musí provádět oprávněná organizace - smluvní servis, mající oprávnění ŽDB a.s. Bohumín, Závod topenářské techniky VIADRUS. Uživatel je povinen po dobu záruky dokladovat veškeré revizní práce - kontroly, revize, čišění a opravy kotlů. Při nedodržení uvedeného pokynu nebude 20-ti letá záruka na kotlové těleso uznána.

Důležité upozornění:

Uživatel je povinen svěřit montáž a odstranění závad jen odbornému smluvnímu servisu, jinak neplatí záruka za řádnou funkci kotle. Osvědčení o jakosti kotle VIADRUS G 27 IDEAL slouží po vyplnění servisním podnikem jako záruční list.

Budete-li se řídit našimi radami, bude Vám náš výrobek mnoho let spolehlivě sloužit.

Seznam servisních organizací je uveden na samostatném listu jako příloha.

LEGENDA

- | | | | |
|----|---|----|----------------------|
| 1 | Střední článek | 36 | Hlídací vodič |
| 2 | Krajní článek | 37 | Odrušovací člen |
| 3 | Vsuvka \varnothing 48 | 38 | Montážní panel |
| 4 | Kotevní šroub | 39 | Ovládací panel |
| 5 | Podstavec kotle | 40 | Přepínač režimu |
| 6 | Hořák | 43 | Odblokovací tlačítko |
| 7 | Hořáková deska | | |
| 8 | Hořáková trubice | | |
| 9 | Tyčinky na snížení NOx | | |
| 10 | Nosič tyčinek | | |
| 11 | Ventil Honeywell | | |
| 12 | Hořáková automatika | | |
| 13 | Zapalovací elektroda | | |
| 14 | Hlídací elektroda | | |
| 15 | Kotlový termostat | | |
| 16 | Ochranná svorka | | |
| 17 | Kotlový štítek | | |
| 18 | Stínící clona | | |
| 19 | Clona sekundárního vzduchu
(instaluje se pouze u provedení propan) | | |
| 20 | Řetízek předního dílu pláště | | |
| 21 | Vestavěný přerušovač tahu | | |
| 22 | Horní díl pláště | | |
| 23 | Levý boční díl pláště | | |
| 24 | Pravý boční díl pláště | | |
| 25 | Přední díl pláště | | |
| 26 | Zadní díl pláště | | |
| 27 | Sdružený teploměr - tlakoměr | | |
| 28 | Síťový spínač se signálním světlem | | |
| 29 | Zapalovací vodič | | |
| 30 | Signální světlo - porucha | | |
| 31 | Čidlo termostatu kotlového | | |
| 32 | Zpětný ventil tlakoměru | | |
| 33 | Čidlo teploměru | | |
| 34 | Přepážka přerušovače tahu | | |
| 35 | Bezpečnostní termostat | | |

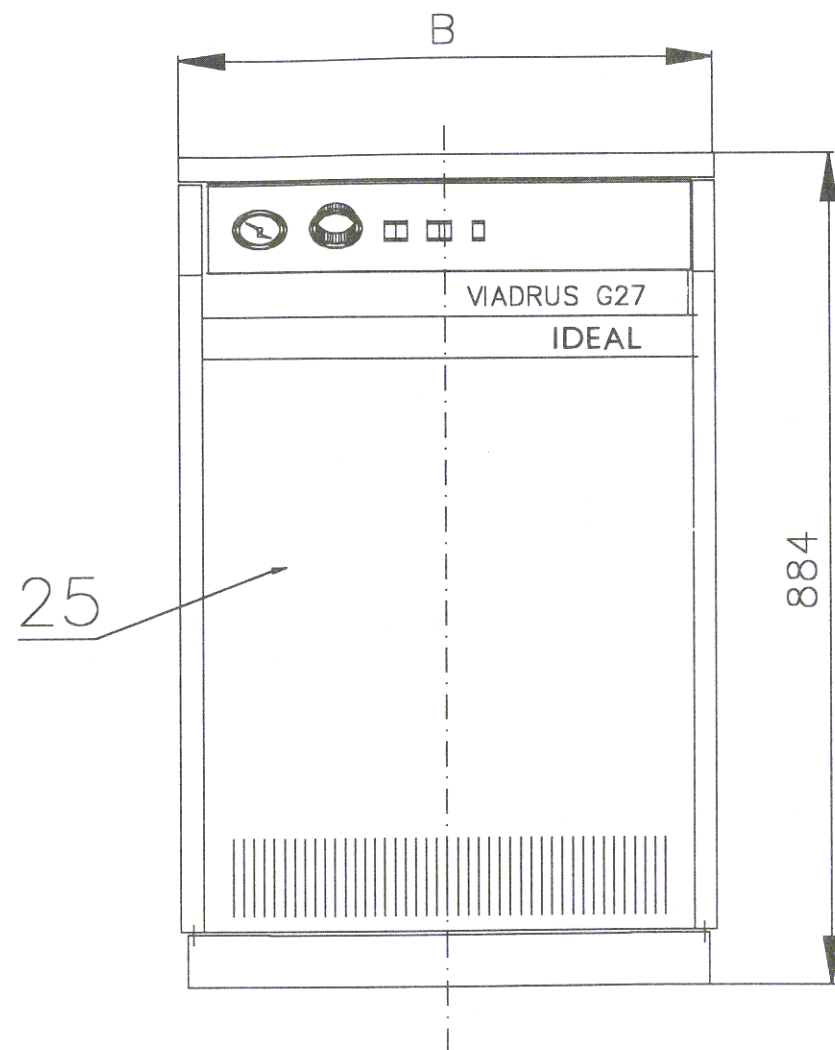

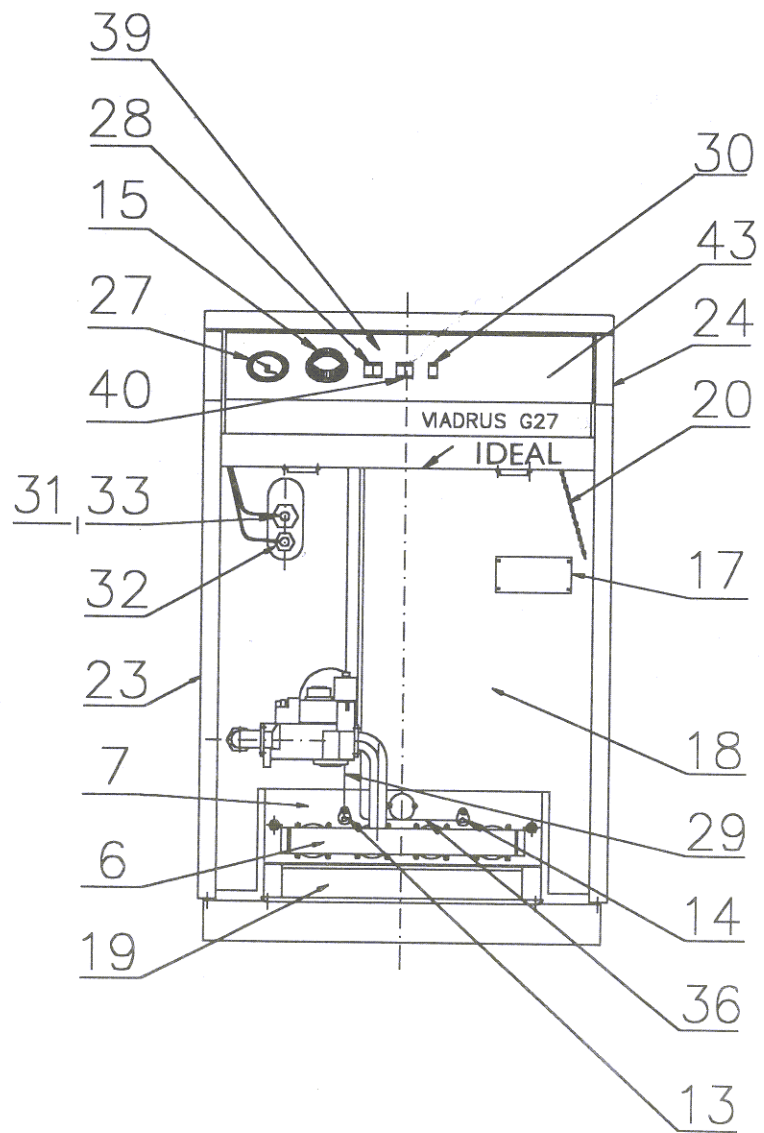

20

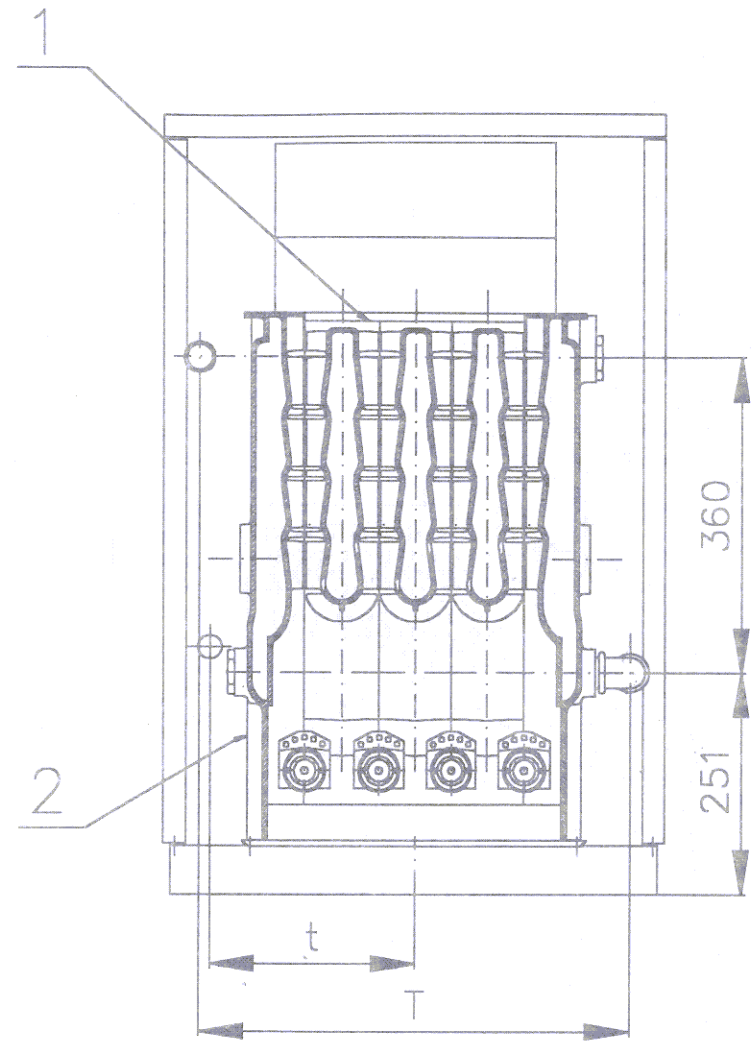

21

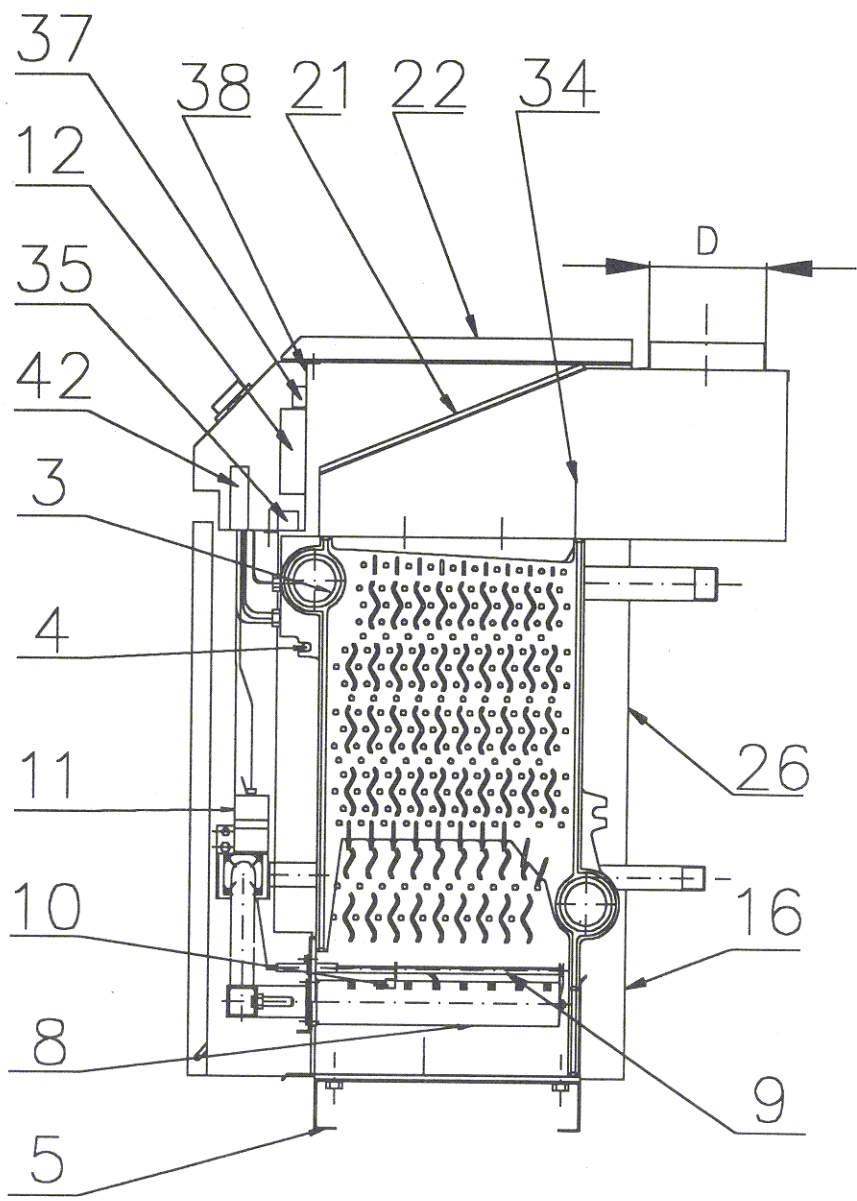

Rozměrový náčrtek, přípojovací rozměry

G 27 IDEAL, G 27 I, (ID, IL, ILS, IK)

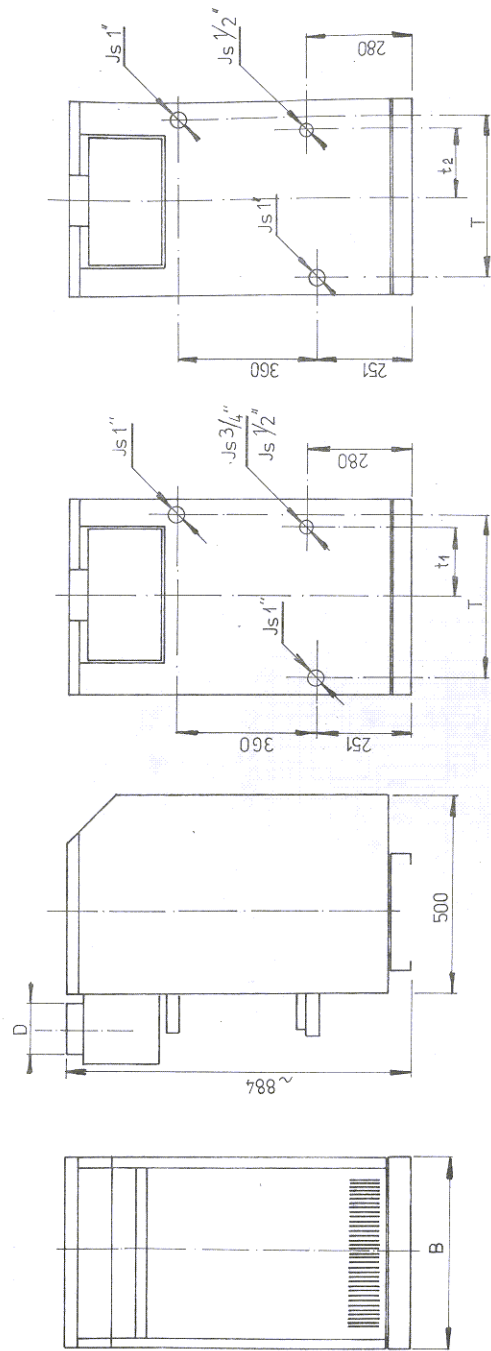

Počet článků	3	4	5	6	7
B	405	490	575	660	745
T	325	410	495	580	665
t ₁	151	193	236	278	320
D	130	130	150	160	160
t ₂	146	188	231	273	315

Instalační schéma elektrické instalace kotle VIADRUS G 27 Ideal

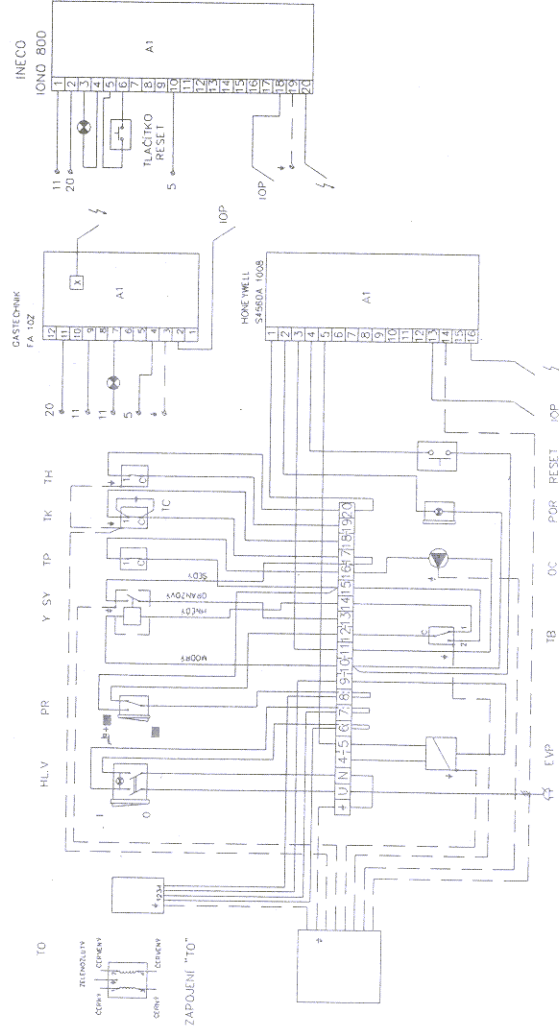

HL.V VYPÍNAČ
~ SIGNALIZACE ZAPNUTO
TO ODŘUŠOVACÍ ČLEN
PR PŘEPÍNAČ REŽIMU
TP TERMOSTAT POKOJOVÝ
TK TERMOSTAT BOJLERU
Y TROJCESTNÝ VENTIL

OC OBĚHOVÉ ČERPADLO
EVP ELEKTR. VENTIL
~ ZAP. ELEKTRODA
IOP IONIZAČNÍ ELEKTRODA
A1 AUTOMATIKA
TH TERMOSTAT HAVARIJNÍ
SY SPÍNAČ TROJC. VENTILU
TC ODŘUŠ. KONDENZÁTOR

Liniové schéma elektrické instalace kotle VIADRUS G27 Ideal

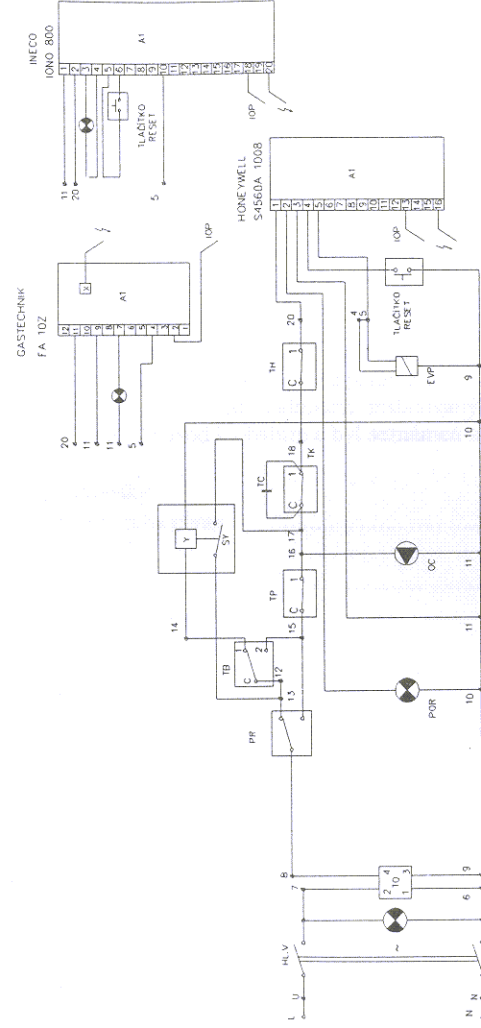

HL.V VYPÍNAČ
~ SIGNALIZACE ZAPNUTO
PR PŘEPÍNAČ REŽIMU
TP TERMOSTAT POKOJOVÝ
TK TERMOSTAT BOJLERU
Y TROJCESTNÝ VENTIL

OC OBĚHOVÉ ČERPADLO
POR SIGNALIZACE PORUCHY
EVP ELEKTR. VENTIL
~ ZAP. ELEKTRODA
IOP IONIZAČNÍ ELEKTRODA
A1 AUTOMATIKA
TH TERMOSTAT HAVARIJNÍ
SY SPÍNAČ TROJC. VENTILU
TC ODŘUŠ. KONDENZÁTOR